



БИТВА ГЛЭМПЕРОВ

КАКОЙ ФОРМАТ КРУЧЕ?



АГЕНТСТВО
СТРАТЕГИЧЕСКИХ
ИНИЦИАТИВ

БОЕЦ ДИКОГО ДОМА



АНТОН БАСИН

Президент Ассоциации загородных отелей

Совладелец компании FANTALIS

Совладелец компании ДИКИЙ ДОМ

 basinanton



АГЕНТСТВО
СТРАТЕГИЧЕСКИХ
ИНИЦИАТИВ

1 РАУНД

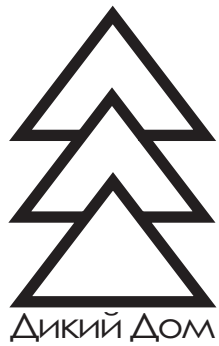

АГЕНТСТВО
СТРАТЕГИЧЕСКИХ
ИНИЦИАТИВ

САФАРИ ТЕНТ

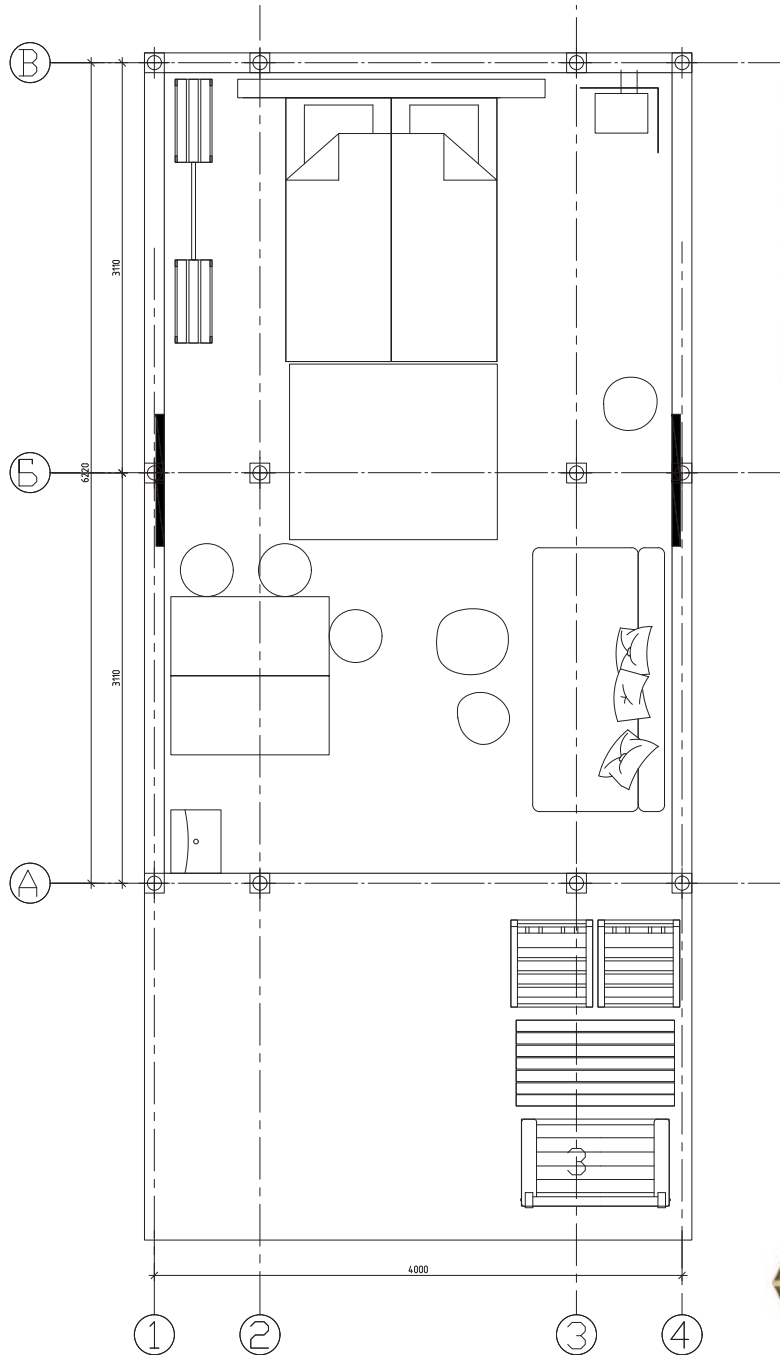

3 м



АГЕНТСТВО
СТРАТЕГИЧЕСКИХ
ИНИЦИАТИВ

ПРИЗМА

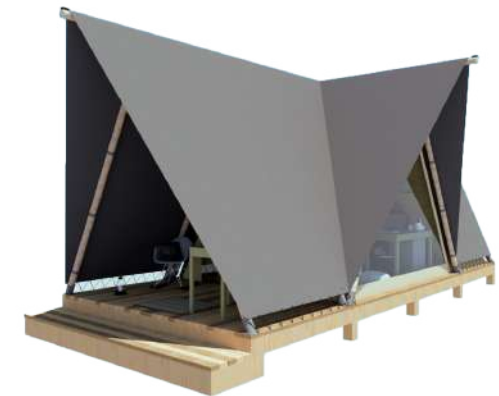
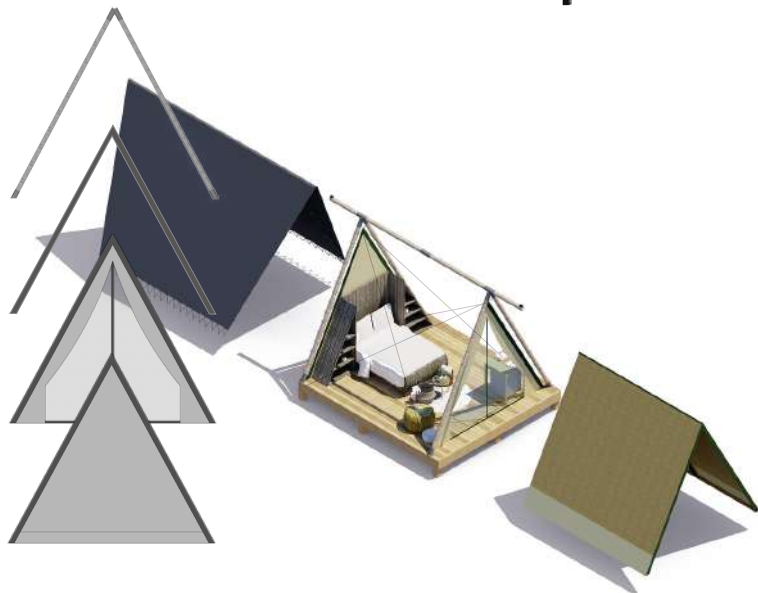
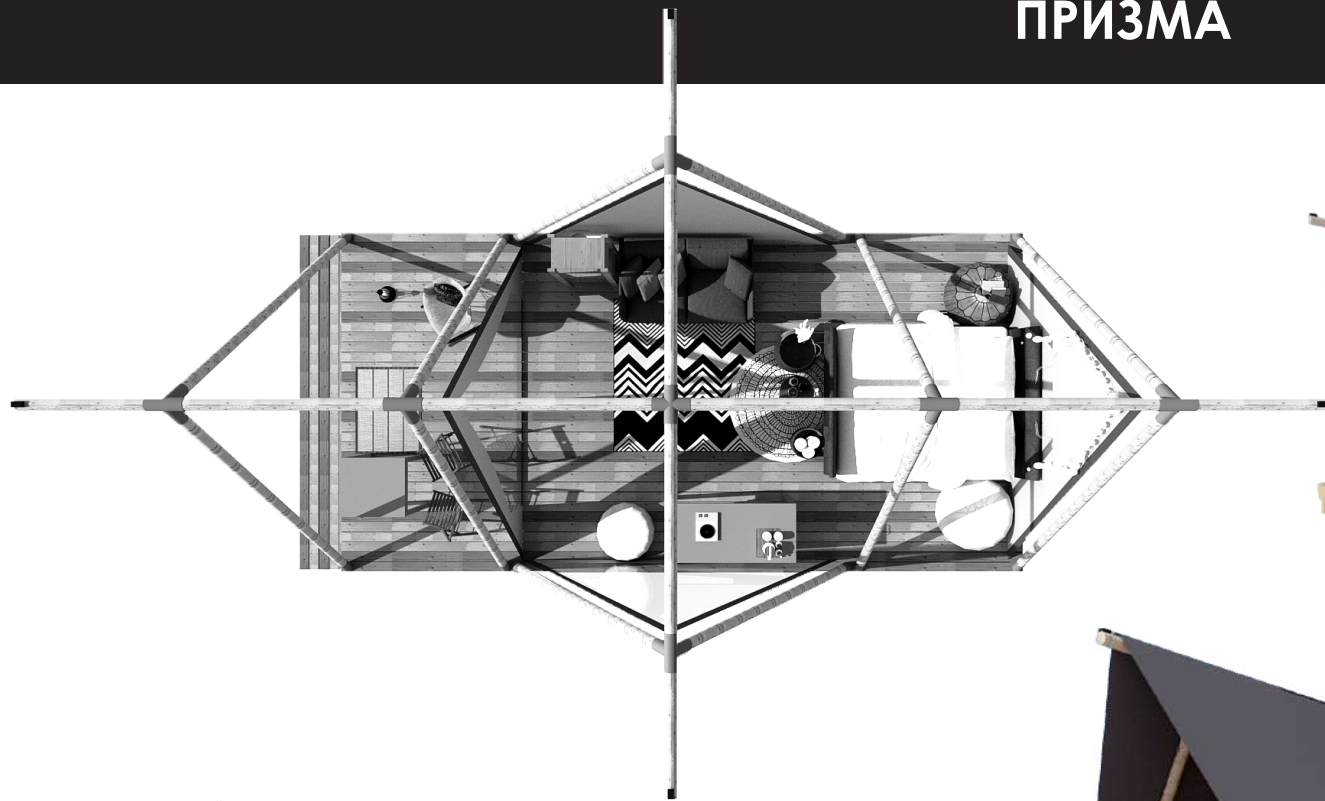

АГЕНТСТВО
СТРАТЕГИЧЕСКИХ
ИНИЦИАТИВ

ПРИЗМА



АГЕНТСТВО
СТРАТЕГИЧЕСКИХ
ИНИЦИАТИВ

ФЕМЕЛИ ТЕНТ

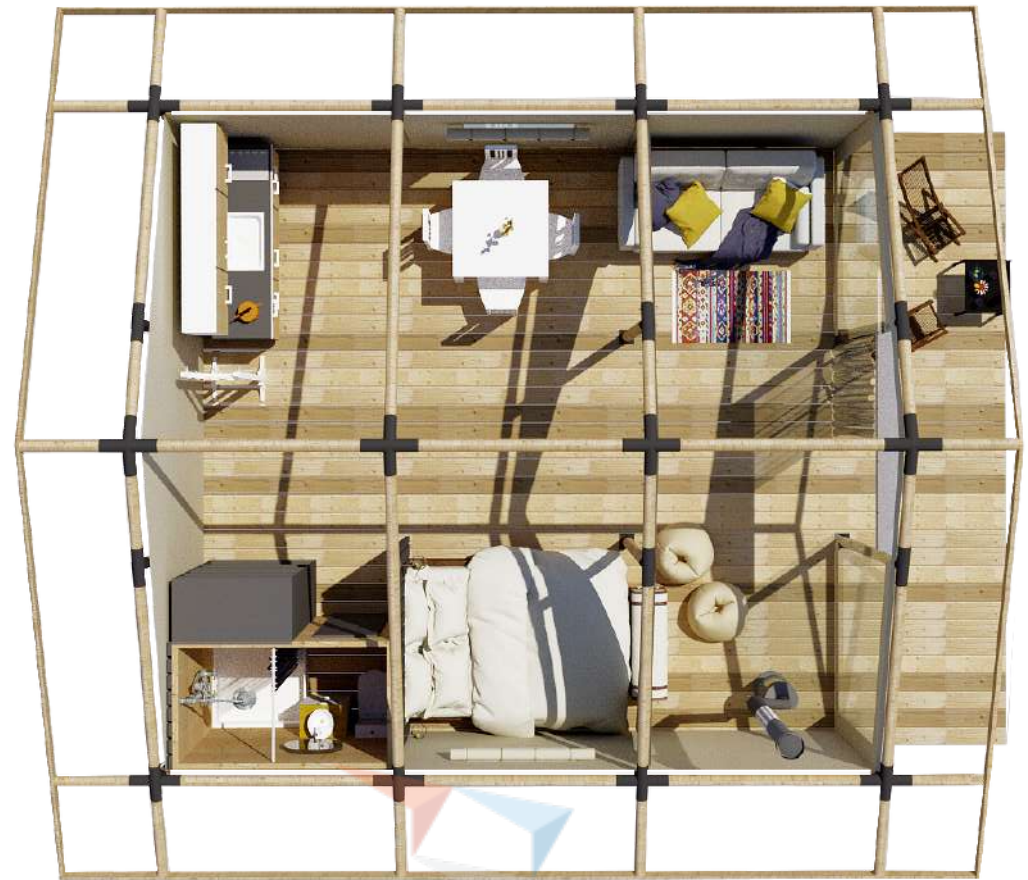

АГЕНТСТВО
СТРАТЕГИЧЕСКИХ
ИНИЦИАТИВ

ТИПИ

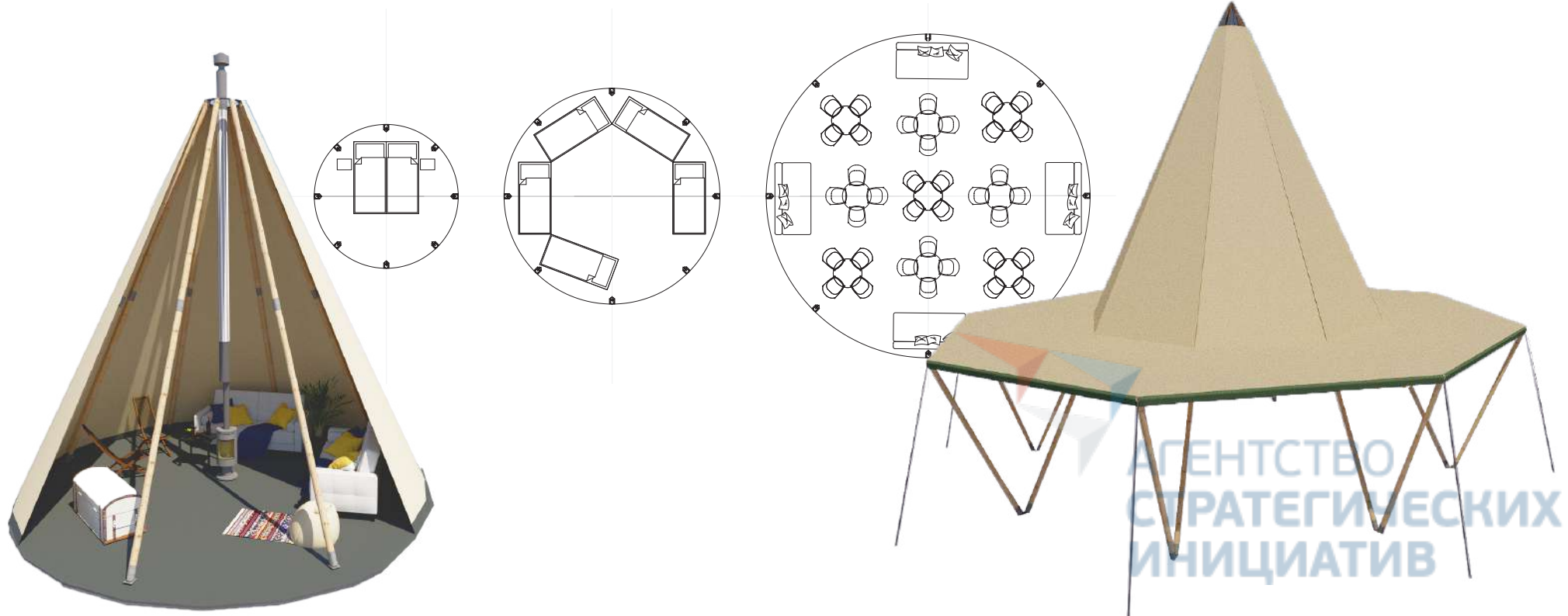

БЕЛА ТЕНТ



АГЕНТСТВО
СТРАТЕГИЧЕСКИХ
ИНИЦИАТИВ

ИВЕНТ ТЕНТ, ПАТИ ТЕНТ



АГЕНТСТВО
СТРАТЕГИЧЕСКИХ
ИНИЦИАТИВ

САНБЛОКИ

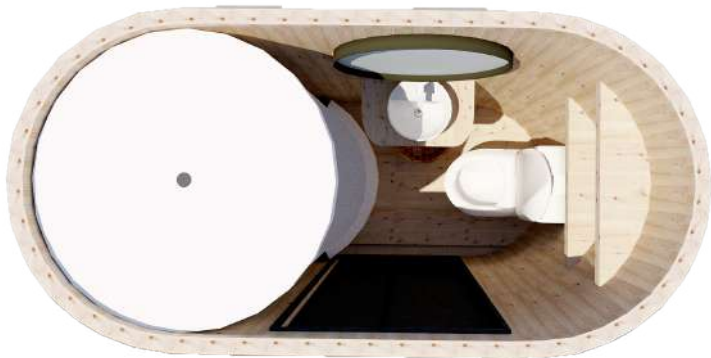
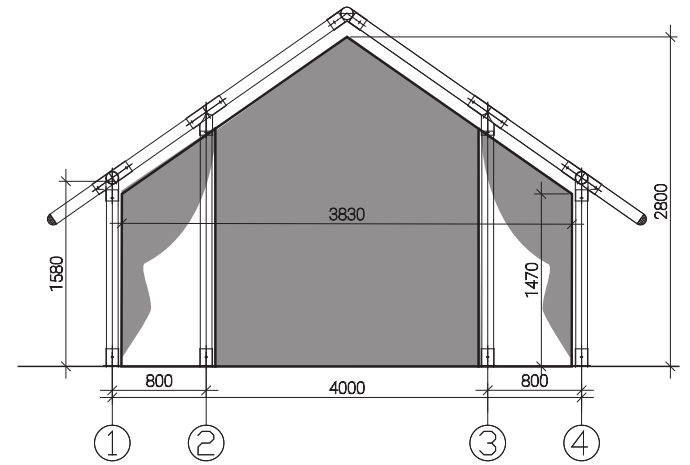

АГЕНТСТВО
СТРАТЕГИЧЕСКИХ
ИНИЦИАТИВ

МАТЕРИАЛЫ

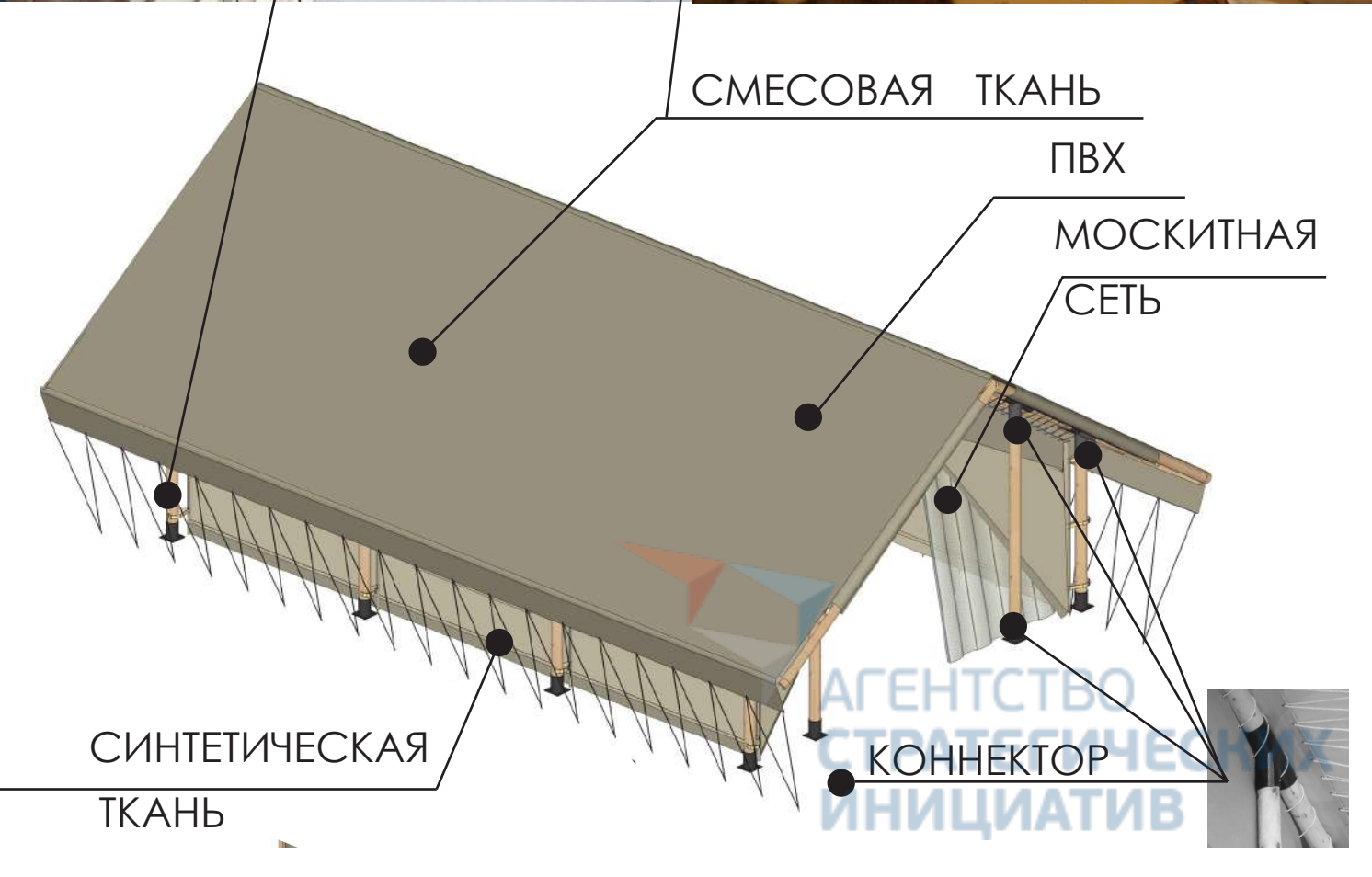
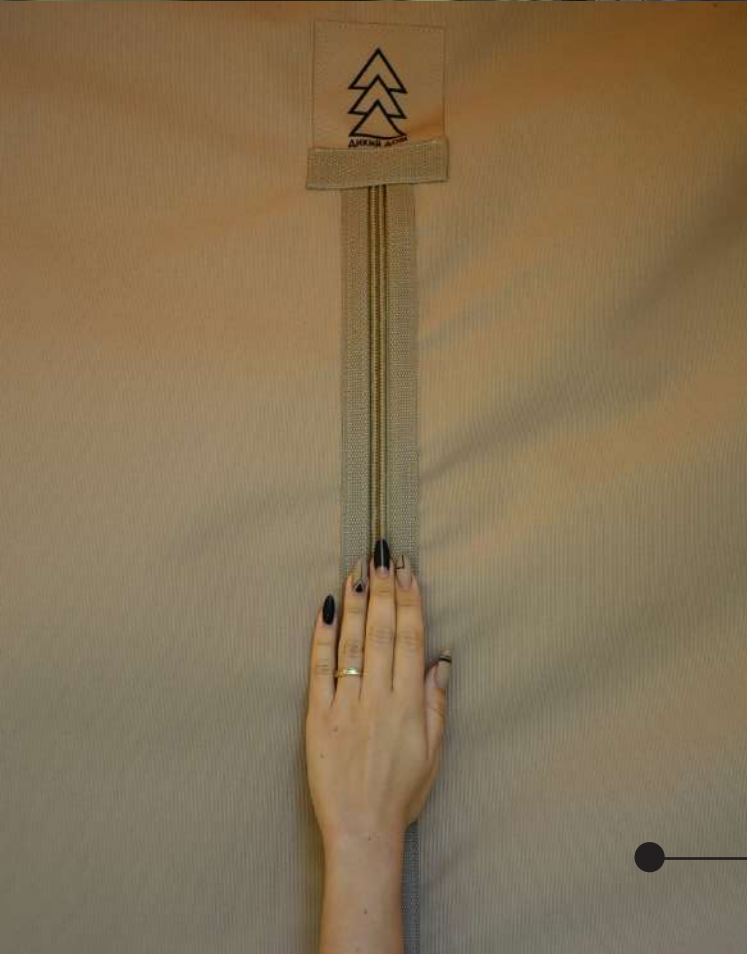

ПОД ПОГОНАЖ, ПОД ФУРУ, ПО РОССИИ



В РАЗОБРАННОМ ВИДЕ
+СХЕМА СБОРКИ

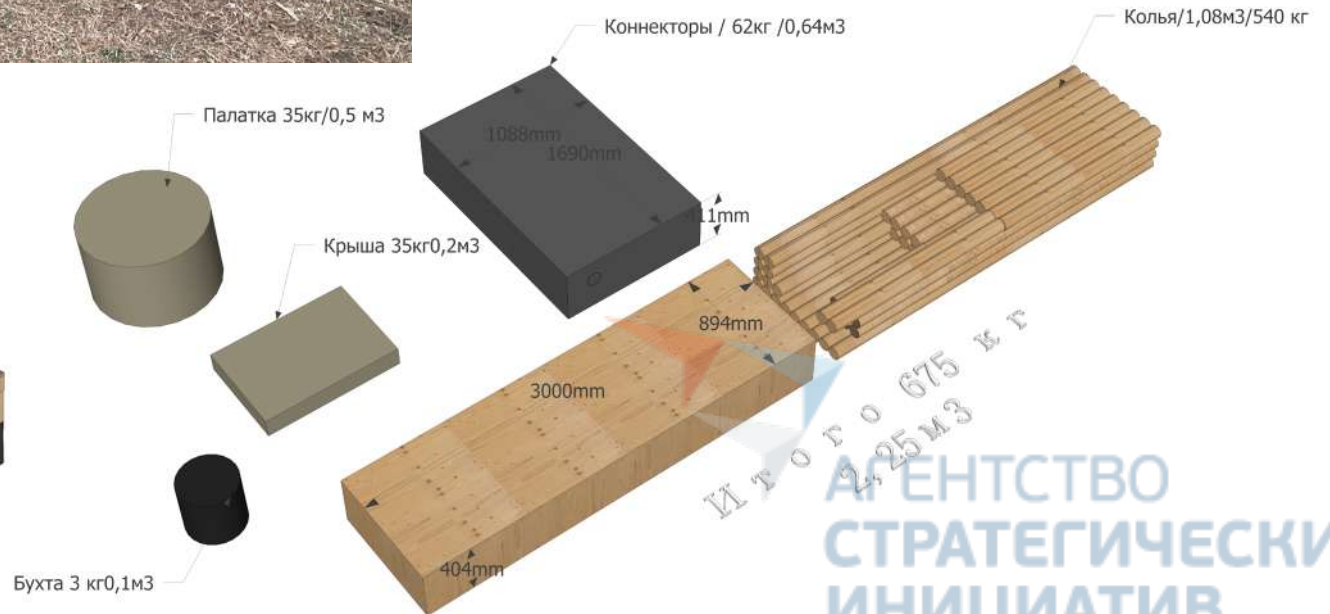
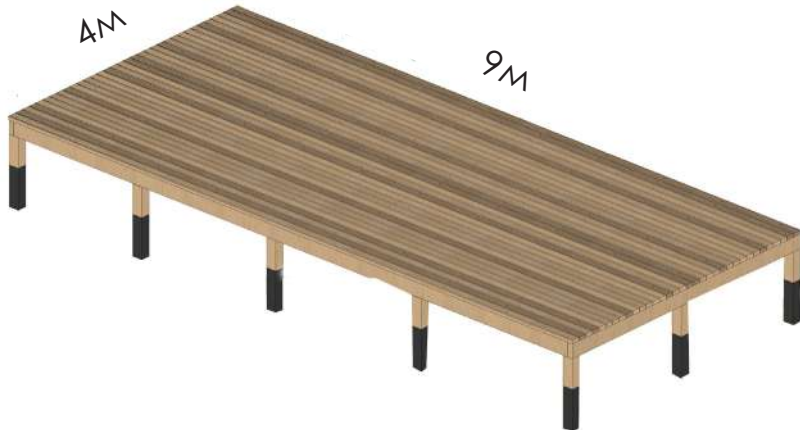

НАГРУЗКИ

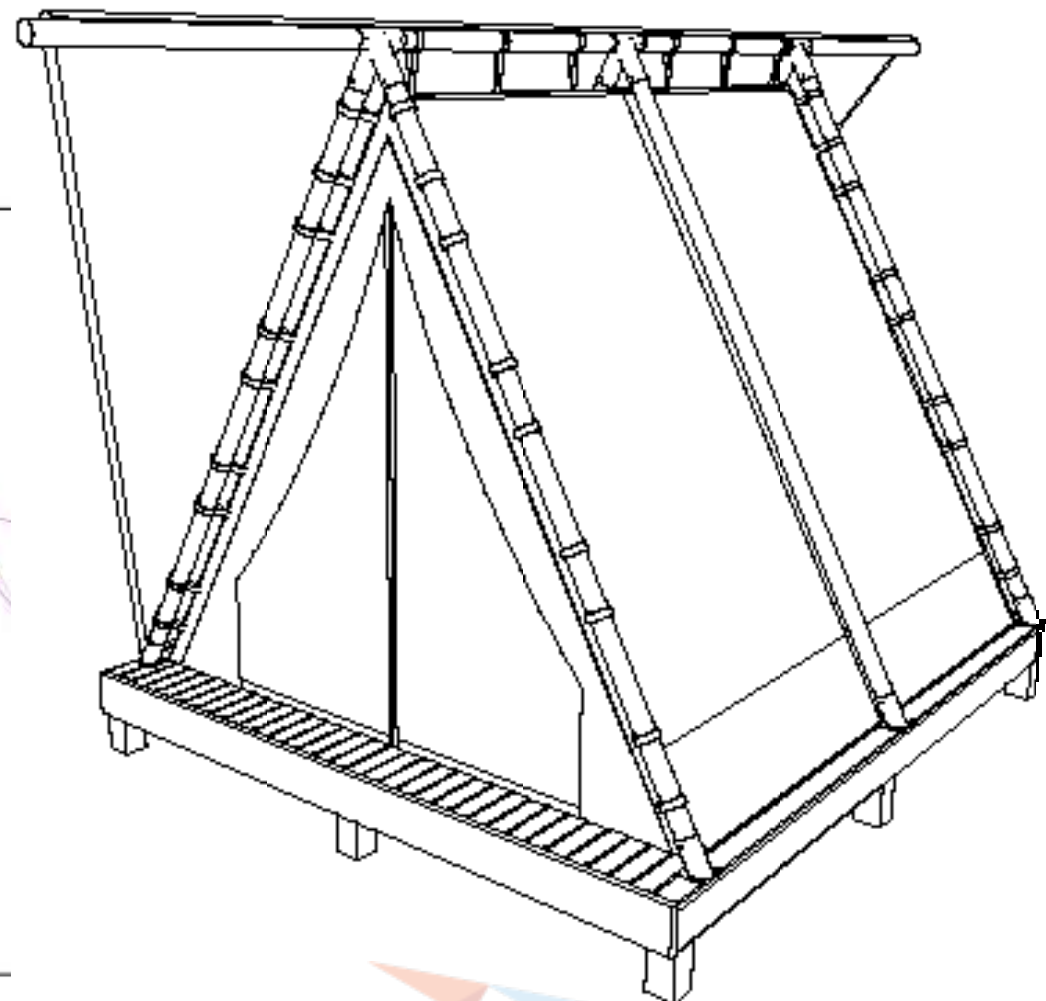
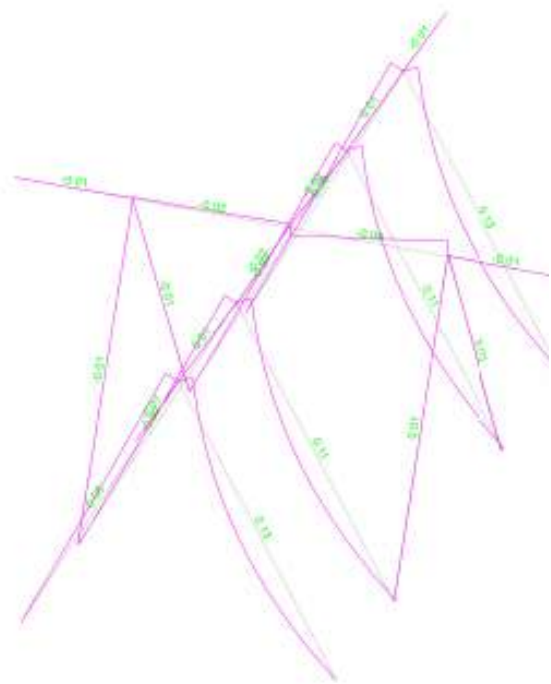

		Результаты расчета	
		Усилия	
		С1 - $*(L1)^*1+(L2)^*1+(L3)^*1$	
		M _y (Т*м)	



SCAD версия : 21.1.1.1



АГЕНТСТВО
СТРАТЕГИЧЕСКИХ
ИНИЦИАТИВ

СОБЕРЕТ ЛЮБОЙ

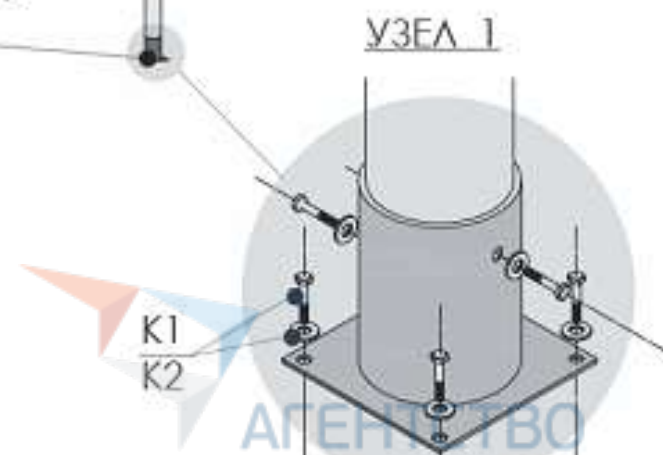
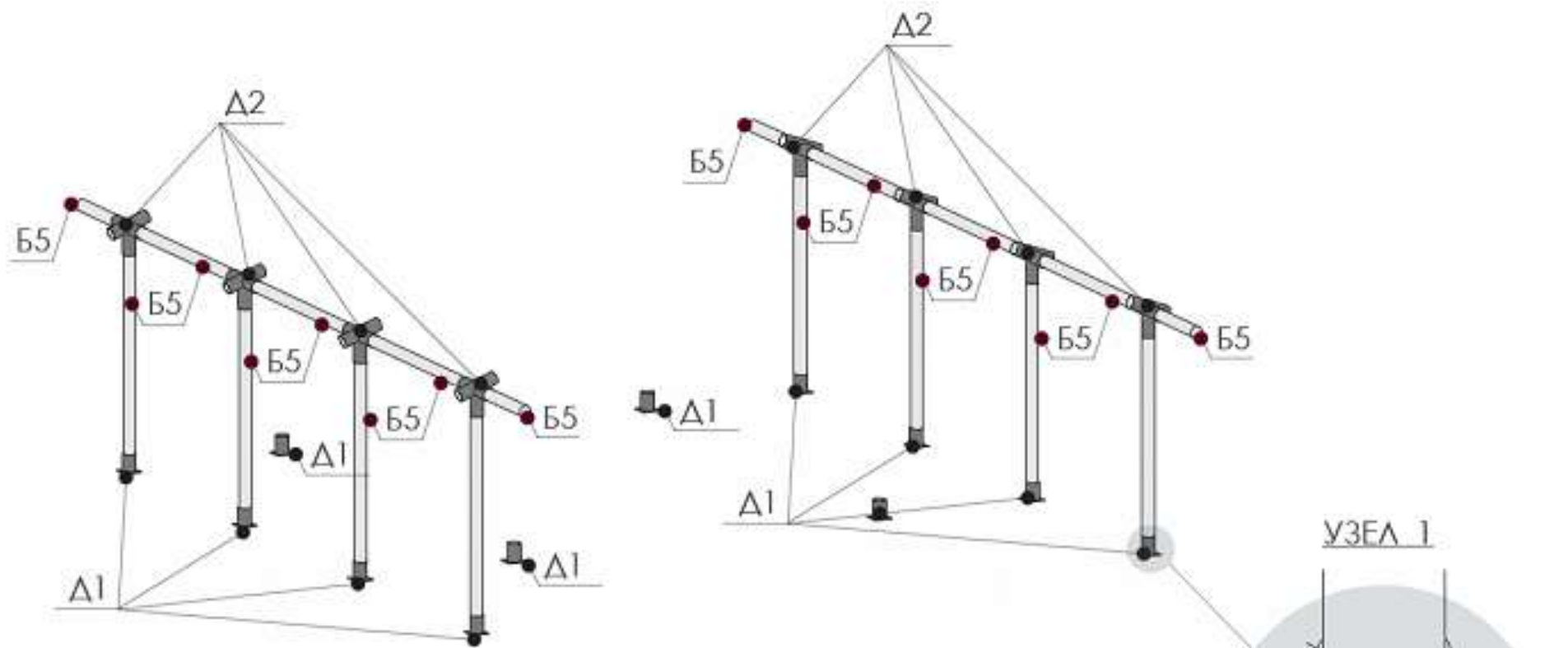

ПОМОСТ МЕБЕЛЬ ПАЛАТКА

Каркасно-тентовая конструкция под
любой бюджет

Мебель под любой бюджет

Пол под любой бюджет
Или без пола.

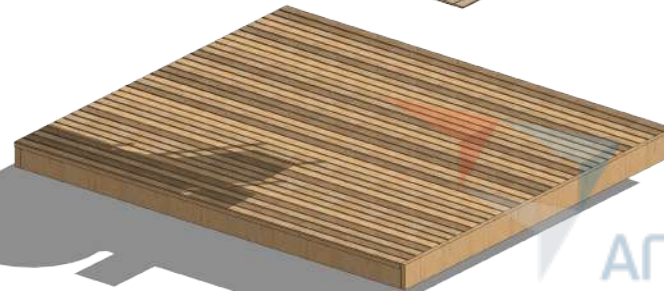
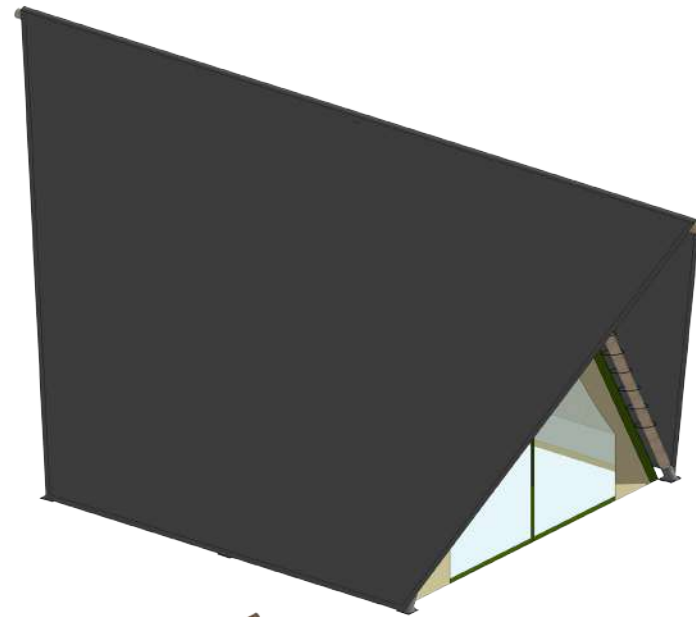

АГЕНТСТВО
СТРАТЕГИЧЕСКИХ
ИНИЦИАТИВ

ВЫГЛЯДИТ КАК ДОМ, ПАЛАТКА ПО ДОКУМЕНТАМ



+

Разрешения на
СТОИТЕЛЬСТВО
НЕ ТРЕБУЕТСЯ



2. На каком правовом основании собственник палатки может взимать плату с гостей палатки?

Глэмпинговая палатка как оборудование (инвентарь) может быть объектом такого вида аренды, как **прокат**.

Согласно пункту 1 статьи 626 Гражданского кодекса Российской Федерации (далее – «ГК РФ») по договору проката арендодатель, осуществляющий сдачу имущества в аренду в качестве постоянной предпринимательской деятельности, обязуется предоставить арендатору движимое имущество за плату во временное владение и пользование.

Имущество, предоставленное по договору проката, используется для **потребительских целей**, если иное не предусмотрено договором или не вытекает из существа обязательства.

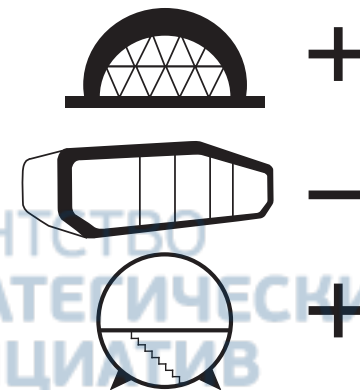

КОМФОРТ ВНУТРИ КРАСОТА СНАРУЖИ



ЖИВЫЕ ОБОИ



АГЕНТСТВО
СТРАТЕГИЧЕСКИХ
ИНИЦИАТИВ

ИСПОЛЬЗОВАНИЕ ЗИМОЙ



АГЕНТСТВО
СТРАТЕГИЧЕСКИХ
ИНИЦИАТИВ

ЦЕНА, ОКУПАЕМОСТЬ

▲ В среднем на 1 палатку выходит 600 000РУБ (вместе с благоустройством,- санблоком, мебелью, помостом, сетями, общественной зоной)

▲ Окупается за 1-3 сезона (4 месяца 60 дней)

▲ Сдаются от 3500-8000Руб

▲ В случае,если проект не пойдет-можно продать на вторичном рынке или поставить в другом месте.

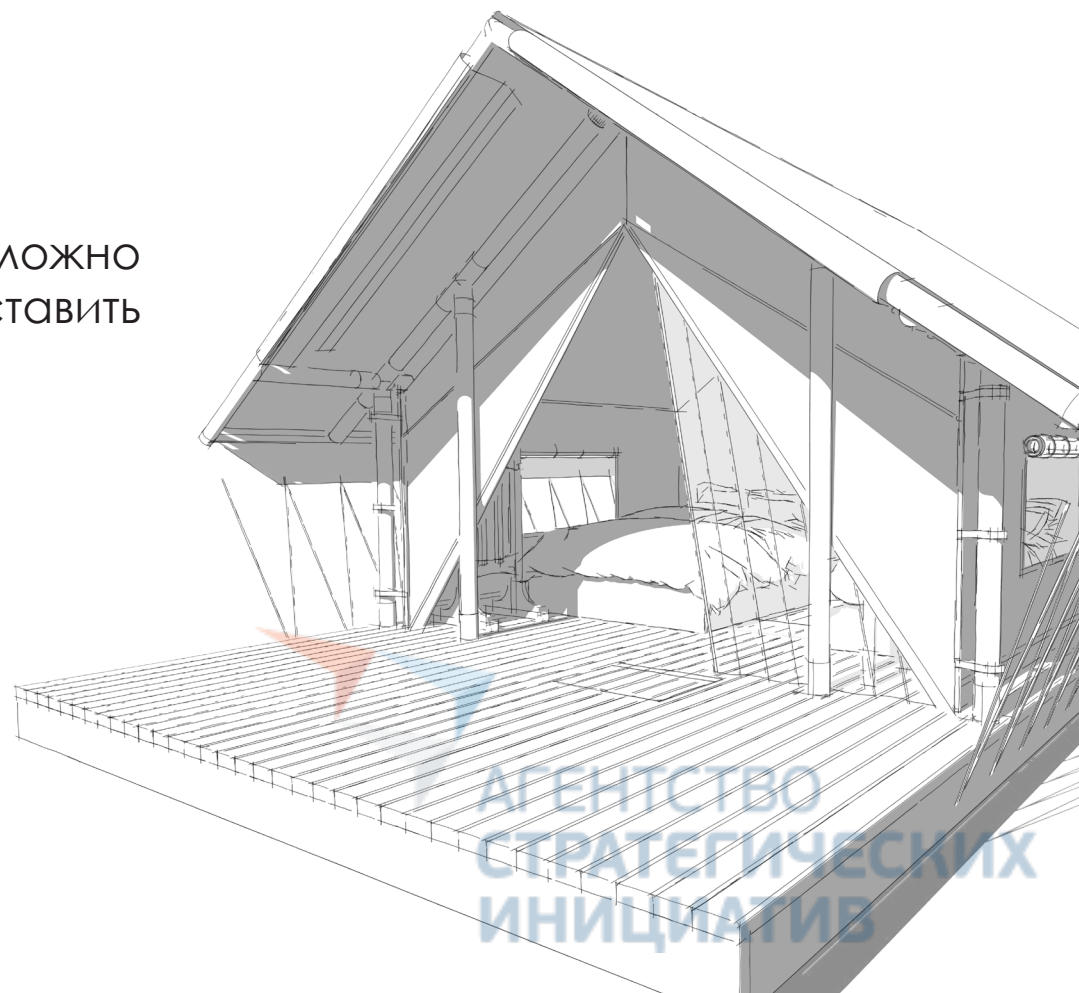

БОЛЕЕ 100 МОДУЛЕЙ ПО ВСЕЙ РОССИИ

**3 ГОДА ЭКСПЛУАТАЦИИ
БОЛЕЕ 25 ГЛЭМПИНГОВ ПО РОССИИ**



**МНОЖЕСТВО ХОРОШИХ ОТЗЫВОВ ОТ ЗАКАЗЧИКОВ
60% ЗАКАЗЧИКОВ ВОЗВРАЩАЮТСЯ К НАМ ЗА НОВЫМИ МОДУЛЯМИ**



ОБРАТНАЯ СВЯЗЬ



Александр
Владелец глэмпинга на базе отдыха «Салокюля»

Дикий Дом: Почему вы выбрали компанию Дикий Дом?

Александр: Компания была единственным представителем глэмпинг модулей на рынке.

Дикий Дом: Успешно ли Вы отработали в том году? На какой период окупаемости вы рассчитываете?

Александр: Мы оправдали себя на 1 сезон, но глэмпинг был прикреплен к базе отдыха "Салокюля".

Дикий Дом: Будете ли вы расширяться в перспективе?

Александр: Планируем создавать новые проекты на других территориях.



Александр
Владелец глэмпинга «Шикша»

Дикий Дом: Почему вы выбрали компанию Дикий Дом?

Александр: Так как у меня был огромный опыт проживания в палатках, то я прекрасно понимал, что наилучшая конструкция для шатра должна быть как у палатки. Эти шатры очень здорово вписываются в окружающий природный ландшафт. Единственная компания, которую я нашел - это была компания Дикий Дом, к тому же она находилась в Москве. Поэтому выбор был сделан в пользу Дикого Дома.

Дикий Дом: Успешно ли Вы отработали в том году? На какой период окупаемости вы рассчитываете?

Александр: Считаем, что отработали успешно, хоть и открылись поздно, в середине июля. Рассчитывали на период в три года, но в сложившейся экономической и эпидемиологической ситуации - прогнозы строить сложно.

АГЕНСТВО
ЭКОНОМИЧЕСКИХ
ИНИЦИАТИВ

НАШИ ГЛЭМПИНГИ



**ГЛЭМПИНГ НА ОЗЕРЕ СИГ
2 ГОДА**



**ГЛЭМПИНГ НА КАМЧАТКЕ
2 ГОДА**



**ГЛЭМПИНГ В АСТРАХАНИ
3 ГОДА**



**ГЛЭМПИНГ В АНАПЕ
2 ГОДА**



АГЕНТСТВО
СТРАТЕГИЧЕСКИХ
ИНИЦИАТИВ

2 РАУНД



АГЕНТСТВО
СТРАТЕГИЧЕСКИХ
ИНИЦИАТИВ

РАЗНООБРАЗИЕ



ПРИЗМА



ТИПИ



ПАТИ ТЕНТ



САФАРИ ТЕНТ



ФЕСТ



ИВЕНТ ТЕНТ



ФЕМЕЛИ ТЕНТ



ИСТОРИЧЕСКОЕ НАСЛЕДИЕ



ТОНКАЯ ГРАНЬ СОВРЕМЕННЫХ ТЕХНОЛОГИЙ И ПРИРОДНОЙ СРЕДЫ ОБИТАНИЯ



АГЕНТСТВО
СТРАТЕГИЧЕСКИХ
ИНИЦИАТИВ

МИР ВЫБИРАЕТ ПАЛАТКИ



Запад показал, что за 20 лет развития глэмпинг бизнеса именно каркасно-тентовые конструкции выбирают глэмпельеры.

Все просто.

Быстрее окупаемость. Быстрее запуск.

Ставить можно везде. Может масштабироваться.

И НАШИ ГЛЭМПЕЛЬЕРЫ ТОЖЕ

	Название	Название	Сафари/Койот	Белл Тенгы	Лотус Тенг	Типи	Юргы	Модули/Бытовки/Бунгало	А-гаге	Геонугола	Подсы	Кем пер	Чумы	Самогвал гвалтхи	Домнки на дере	Работа зимой	Не работает зимой
21	Липа кемп	Ленобласть															
22	эко кемп	Крым						9		1						•	
23	Парк лесок	Ленобласть	5													•	
24	Заповедные места	Хабаровск								5						?	
25	Берег Легенд	Якутия	6						3							•	Сафари
26	Экспедиция	Подмосковье	2					3				9				•	Чумы
27	Оранжерея	Краснодарский край	5					5								•	
28	Велна	Подмосковье	6					3								•	Сафари
29	Шикша	Осташковский район	6														
30	Солокюля	Карелия	3					12								•	Сафари
31	Северный крым	Ленобласть	14														
32	Виктория	Крым	15														
33	Причал рыбака	Астрахань	2					10									
34	Старый сиг	Осташковский район	10														
35	Голубая лагуна	Камчатка	10					?								•	Сафари

Многие для старта берут палатки, а на перспективу
посматривают на модульные дома.

РАУНД 3

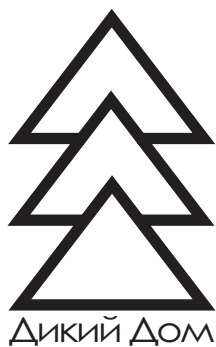

АГЕНТСТВО
СТРАТЕГИЧЕСКИХ
ИНИЦИАТИВ

ИДЕАЛЬНЫЙ МОДУЛЬ ДЛЯ ГЛЭМПИНГА

1. МОДУЛЬ ДОЛЖЕН БЫТЬ ДВУСЛОЙНЫМ И РАБОТАТЬ -15+45

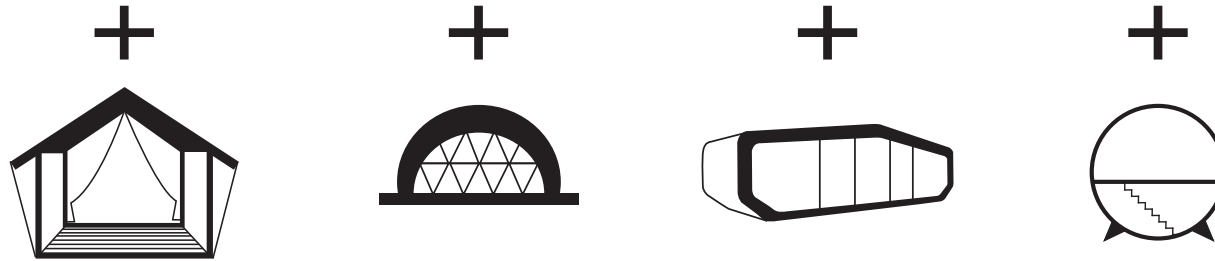

2. КОНСТУКЦИЯ ДОЛЖНА БЫТЬ СБОРНО -РАЗБОРНОЙ

(Модульная, коннекторная система, которая позволит менять размер модуля и возможность доставить в любую труднодоступную точку.)

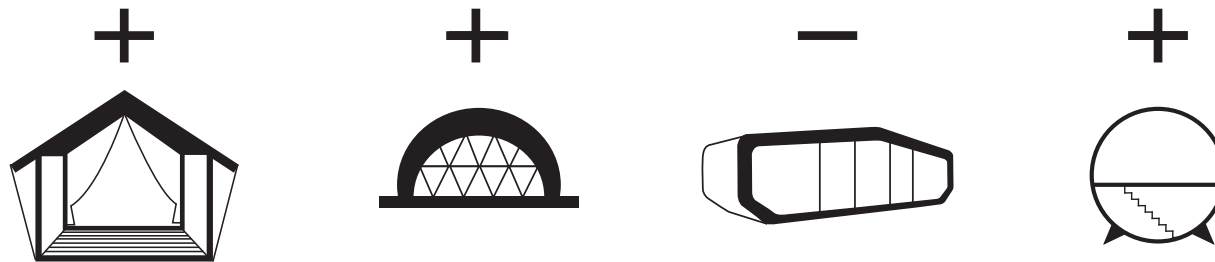

3. ГЛЭМПИНГ ИЗ 15 МОДУЛЕЙ ДОЛЖЕН УМЕЩАТЬСЯ В ФУРУ
(Самая длинная деталь не должна превышать 4м)

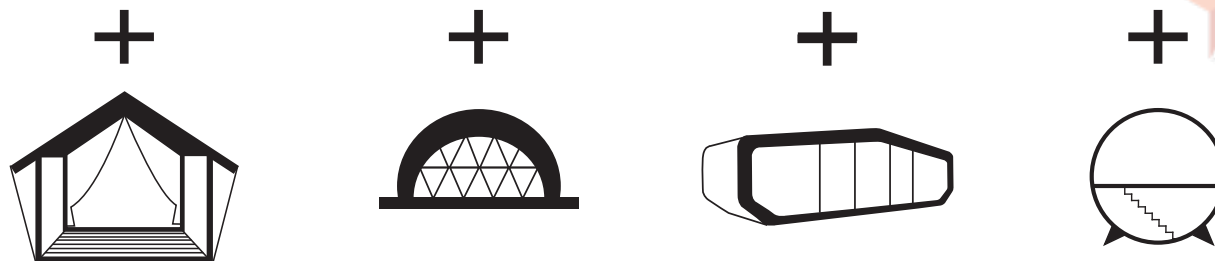

АГЕНТСТВО
СТРАТЕГИЧЕСКИХ
ИНИЦИАТИВ

ИДЕАЛЬНЫЙ МОДУЛЬ ДЛЯ ГЛЭМПИНГА

4. МОНТИРОВАТЬСЯ 2(3) ЛЮДЬМИ ЗА 1 ДЕНЬ.

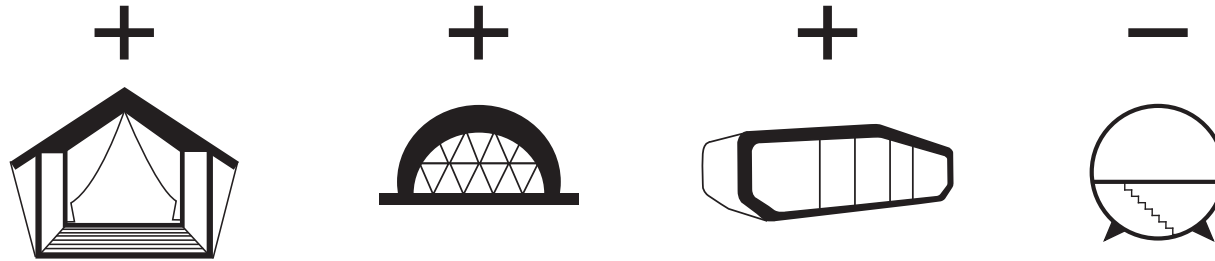

5. ВЫДЕРЖИВАТЬ СНЕГОВЫЕ НАГРУЗКИ, ВЕТРА. ВСТАВАТЬ НА ЛЮБОМ РЕЛЬЕФЕ.

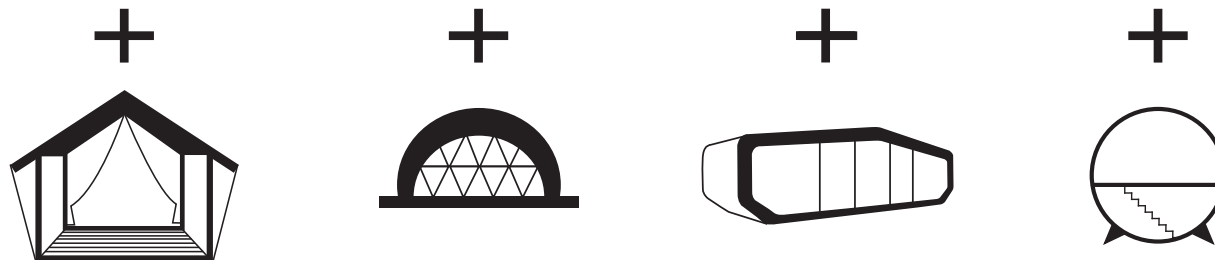

6. ПАНОРАМНЫЙ ВИД ИЗ МОДУЛЯ НА ПРИРОДУ

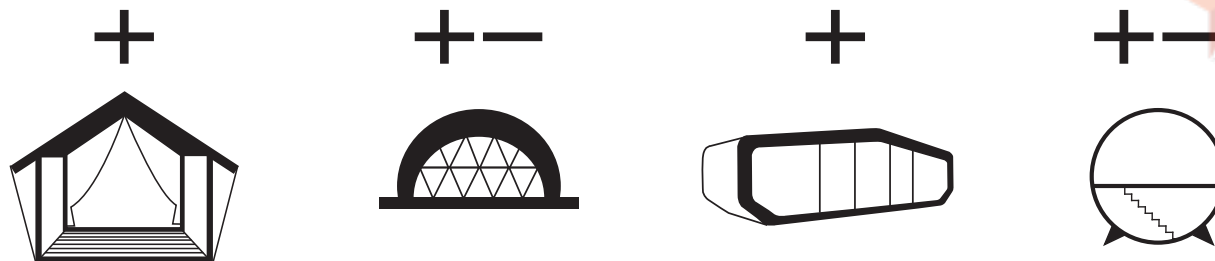

АГЕНТСТВО
СТРАТЕГИЧЕСКИХ
ИНИЦИАТИВ

ИДЕАЛЬНЫЙ МОДУЛЬ ДЛЯ ГЛЭМПИНГА

7. НАЛИЧИЕ КРЫТОЙ ТЕРРАСЫ

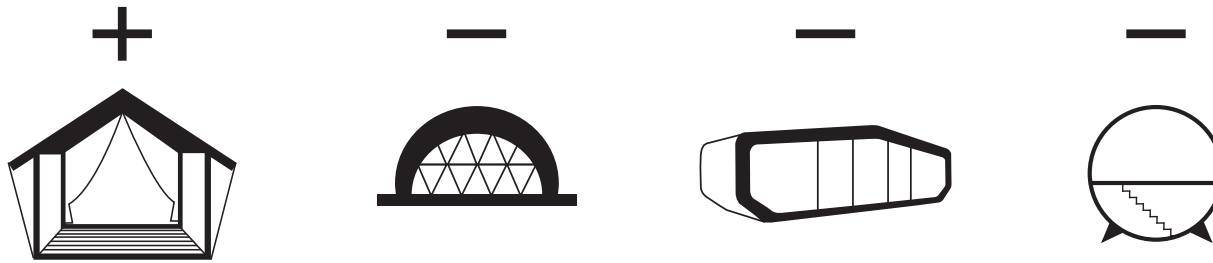

8. ВСТАВАТЬ НА ПОМОСТ ПОД ПИЛОМАТЕРИАЛЫ

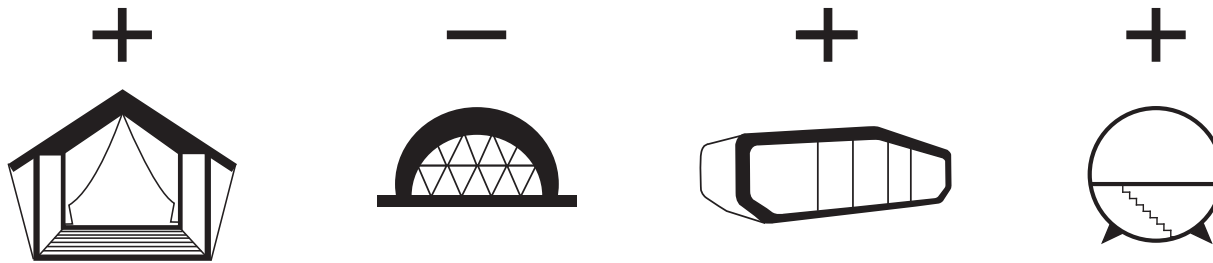

9. ИМЕТЬ ВОЗМОЖНОСТЬ УСТАНОВКИ САНБЛОКА ВНУТРИ

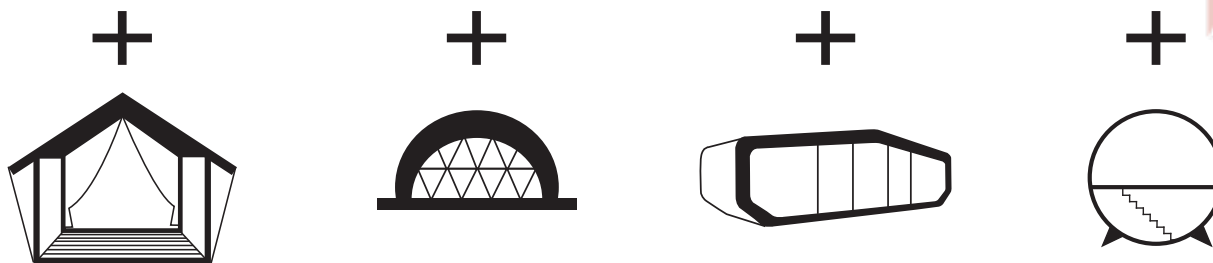

ИДЕАЛЬНЫЙ МОДУЛЬ ДЛЯ ГЛЭМПИНГА

10. НАЛИЧИЕ ЕСТЕСТВЕННОЙ СИСТЕМЫ ВЕНТИЛЯЦИИ

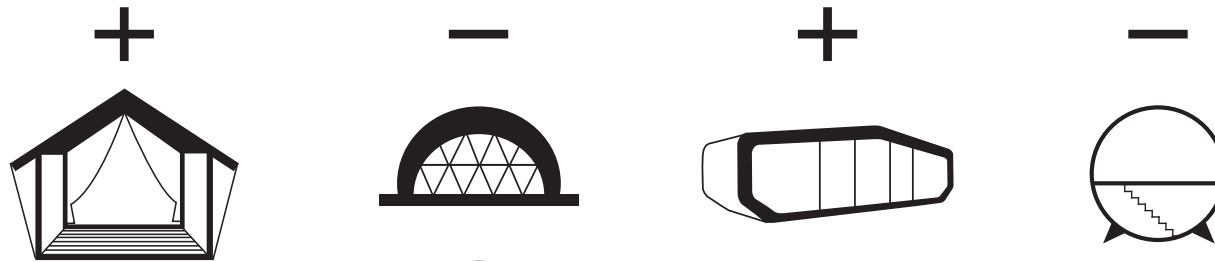

11. НЕ ПОДДЕРЖИВАТЬ ГОРЕНИЯ

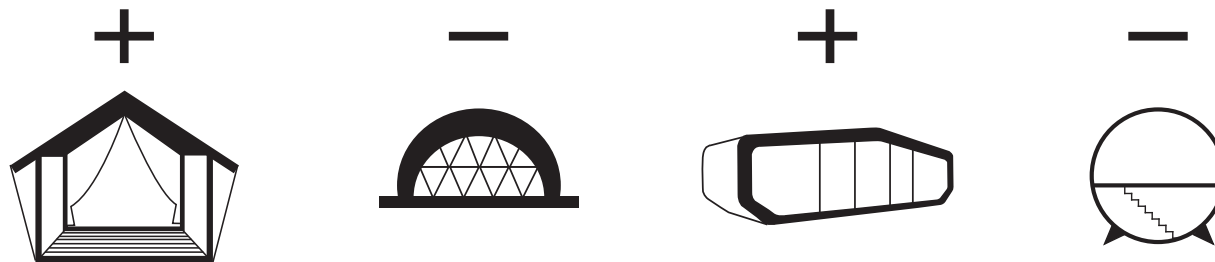

12. ЦВЕТОВАЯ ПАЛИТРА ДОЛЖНА СОЧЕТАТЬСЯ С ПРИРОДНОЙ СРЕДОЙ

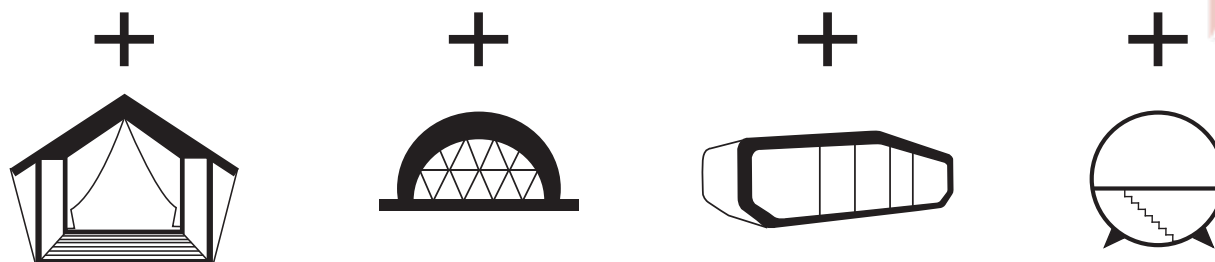

АГЕНТСТВО
СТРАТЕГИЧЕСКИХ
ИНИЦИАТИВ

ИДЕАЛЬНЫЙ МОДУЛЬ ДЛЯ ГЛЭМПИНГА

13. ДАВАТЬ НОВЫЙ ОПЫТ ЕДИНЕНИЯ С ПРИРОДОЙ

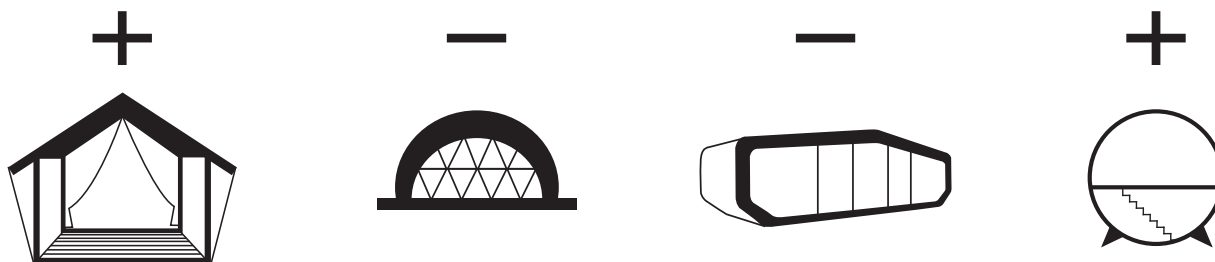

14. Цена на модуль должна давать окупаемость в 1-2 сезона (года) (не более 350 000 руб)

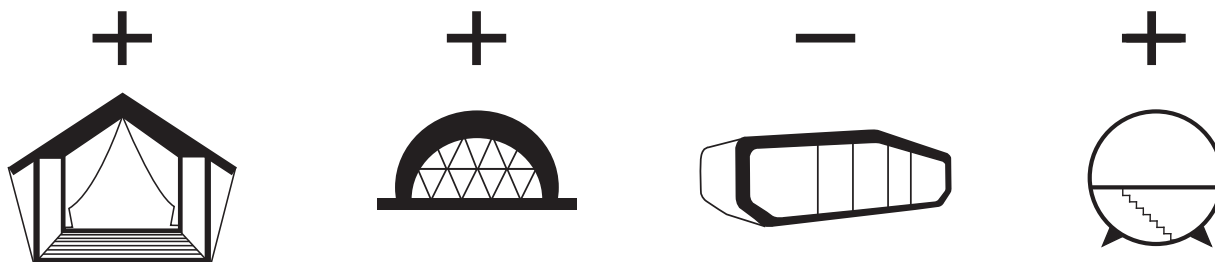

15. Срок эксплуатации 10 лет

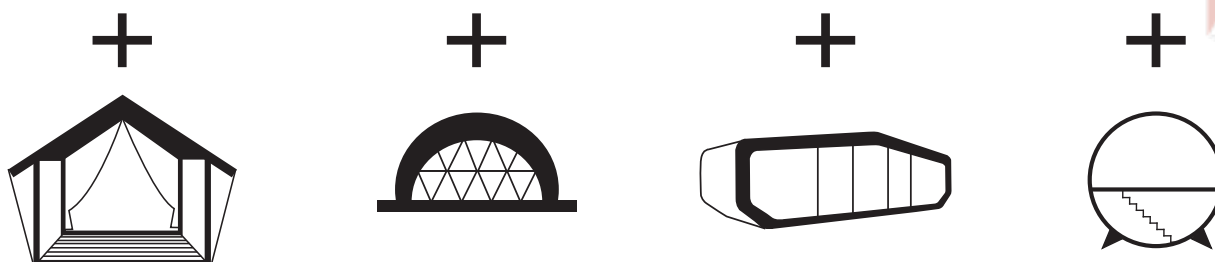

АГЕНТСТВО
СТРАТЕГИЧЕСКИХ
ИНИЦИАТИВ

ИДЕАЛЬНЫЙ МОДУЛЬ ДЛЯ ГЛЭМПИНГА

16. РАЗРЕШЕНИЕ К ПОЖАРНОМУ РАЗРЫВУ 7М (БОЛЬШЕ МОДУЛЕЙ НА ТЕРРИТОРИИ)

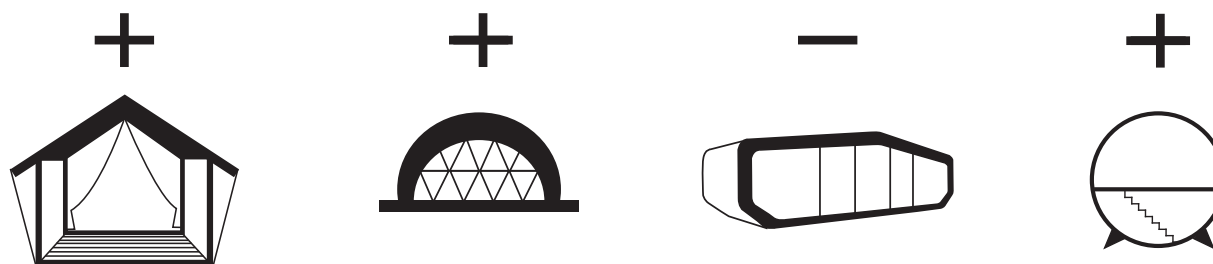

17. НЕ СОГЛАСОВЫВАТЬ ПОСТРОЙКУ СО СТРУКТУРАМИ

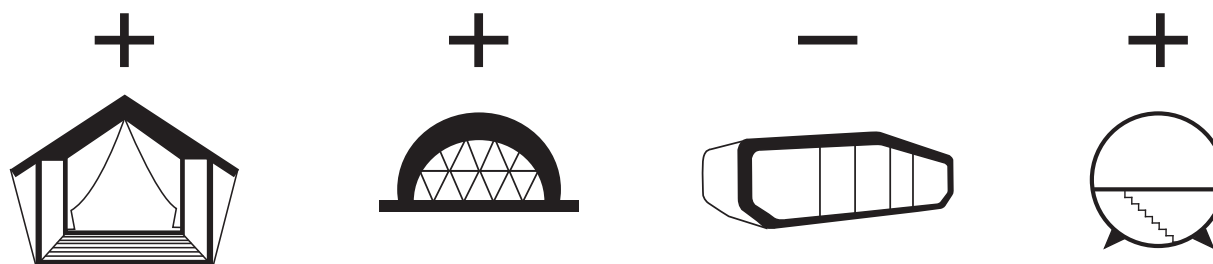

18. ЭКОЛОГИЧНЫЕ МАТЕРИАЛЫ

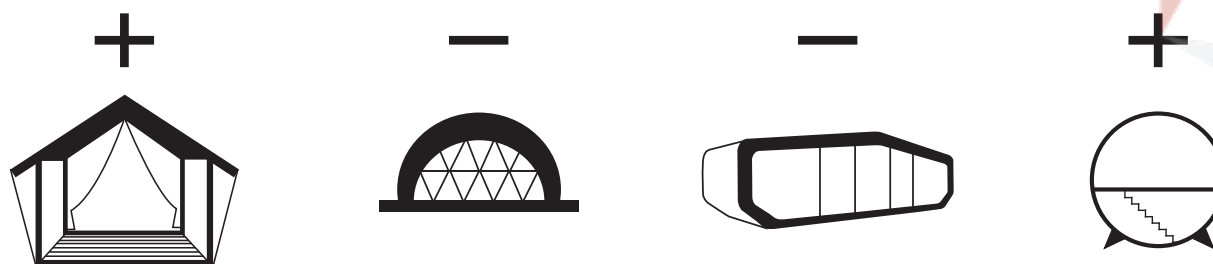

АГЕНТСТВО
СТРАТЕГИЧЕСКИХ
ИНИЦИАТИВ

РАЗБОР КОНКУРЕНТА

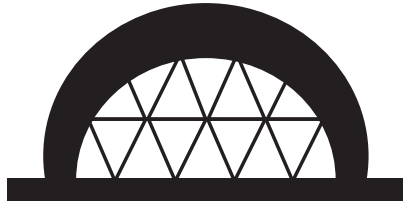

ПОЛУСФЕРА.

- ПАКЕТ, КОТОРЫЙ НАДЕТ НА МЕТАЛЛИЧЕСКИЙ КАРКАС
- ПРОЗРАНЧЫЕ ОКНА БУДУТ ГРЯЗНЫМИ ОТ ДОЖДЯ
- ДВУХСЛОЙНАЯ, УТЕПЛЕННАЯ СФЕРА СТОИТ ДОРОГО, А ОДНОСЛОЙНАЯ НЕ РАБОТАЕТ
- НЕТ КРЫТОЙ ТЕРРАСЫ
- МНОГО ОТХОДОВ ПО ПИЛОМАЕТРИАЛАМ
- СЛОЖНО РАССТАВИТЬ МЕБЕЛЬ
- ТОЛЬКО ПРИТОЧНАЯ ВЕНТИЛЯЦИЯ

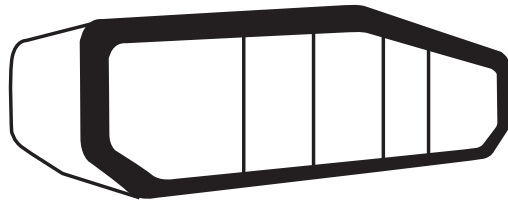

МОДУЛЬНЫЙ ДОМ.

- ДОРОГО
- СЛОЖНО БУДЕТ ДОСТАВИТЬ В ТРУДНОДОСТУПНЫЕ МЕСТА
- НЕ УДИВИШЬ, В ДОМИКАХ ВСЕ ЖИЛИ

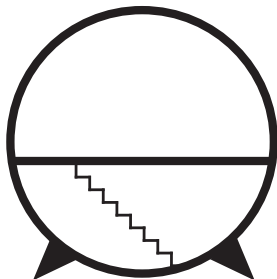

СФЕРА.

- МАЛО ПОЛЕЗНОГО ПРОСТРАНСТВА
- НИ ОДНОГО РЕАЛИЗОВАННОГО ПРОЕКТА
- СЛОЖНО БУДЕТ КРЕПИТЬ К ЗЕМЛЕ
- НЕТ КРЫТОЙ ТЕРРАСЫ
- СЛОЖНЫЙ В СБОРКЕ
- ГРЯЗНЫЕ ОТ ДОЖДЯ ОКНА
- ДВУХСЛОЙНАЯ БУДЕТ СТОИТЬ, КАК ВЕРТОЛЕТ



АГЕНТСТВО
СТРАТЕГИЧЕСКИХ
ИНИЦИАТИВ

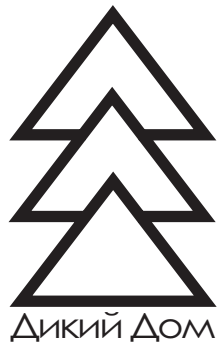

Туристические модули АТОММ:

инновационный инструмент развития внутреннего и въездного туризма в России



АГЕНТСТВО
СТРАТЕГИЧЕСКИХ
ИНИЦИАТИВ

КЛЮЧЕВЫЕ ПРЕИМУЩЕСТВА МОДУЛЕЙ АТОММ:

Статус некапитального сооружения

Полная заводская готовность

Всесезонная эксплуатация

Широкий модельный ряд

Инновационные технологии

Энергоэффективная конструкция

Высокое качество и богатая комплектация

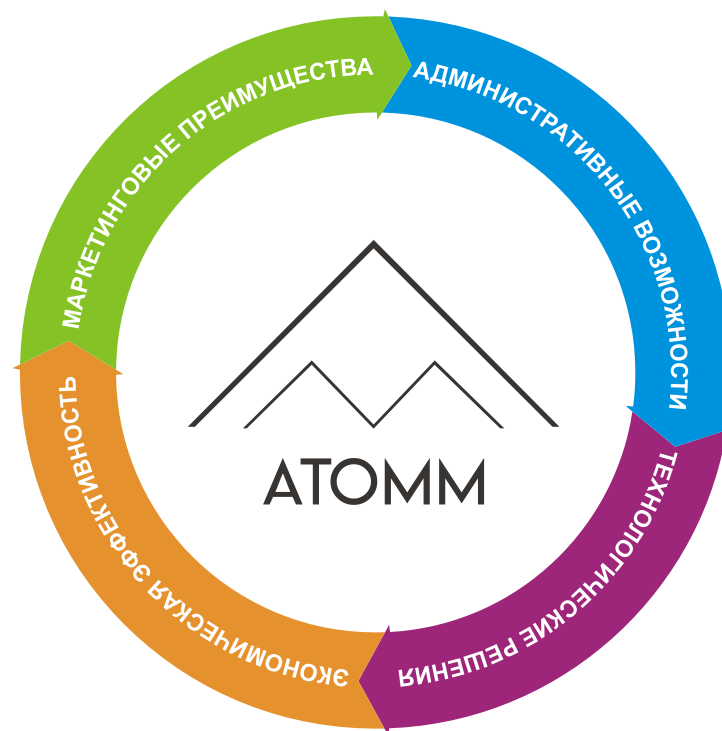

АТОММ - инновационный инструмент развития туристической индустрии

АГЕНТСТВО
СТРАТЕГИЧЕСКИХ
ИНИЦИАТИВ

Статус некапитального сооружения



- ✓ использование менее дорогой земли
- ✓ размещение объектов в самых привлекательных локациях
- ✓ отсутствие налога на недвижимость
- ✓ радикальное сокращение бюрократических процедур

КЛЮЧЕВЫЕ ПРЕИМУЩЕСТВА МОДУЛЕЙ АТОММ

Полная заводская готовность



- ✓ быстрый запуск туристического объекта в эксплуатацию
- ✓ лёгкая адаптация формата объекта под целевую аудиторию
- ✓ увеличение вместимости объекта без приостановки его работы
- ✓ гарантированное качество сборки всех модулей
- ✓ расширенная 5-ти летняя гарантия

КЛЮЧЕВЫЕ ПРЕИМУЩЕСТВА МОДУЛЕЙ АТОММ

АГЕНТСТВО
СТРАТЕГИЧЕСКИХ
ИНИЦИАТИВ

Всесезонная эксплуатация



- ✓ более короткий срок окупаемости
- ✓ стабильные рабочие места
- ✓ повышение лояльности клиентов
- ✓ охват всех туристических сезонов

КЛЮЧЕВЫЕ ПРЕИМУЩЕСТВА МОДУЛЕЙ АТОММ



АГЕНТСТВО
СТРАТЕГИЧЕСКИХ
ИНИЦИАТИВ

Широкий модельный ряд

Вариант использования	Типоразмер (ДхШхВ), м	Обозначение модели	площадь модуля, м2	кол-во номеров в 1 модуле	спальных мест			кол-во санузлов в модуле	доступные типы отделки		
					на номер		всего		люкс	бизнес	эконом
					осн.	доп.					
Жилой	XXL 10,5x3,40x3,10	A4 XXL TWIN	31,5	2	2	0	4	2	○		
		A4 XXL SUITE		1	2	2	4	1	○		
		A4 XXL HOSTEL		2	2	0	4	2		○	
		A6 XXL SCOUT		2	3		6	2		○	
	Стандарт 10,5x2,45x3,10	A4 L SUITE	21,5	1	2	2	4	1	○		
		A4 L TWIN		2	2	0	4	2		○	
		A6 L BUILDER		2	3	0	6	2			○

Вариант использования	Типоразмер (ДхШхВ), м	Обозначение модели	площадь модуля, м2	кол-во комнат в 1 модуле	макс. вместимость модуля			кол-во санузлов в модуле	доступные типы отделки		
					рабочие места	мест для гостей	посадочных мест		люкс	бизнес	эконом
Утилитарный	Стандарт 10,5x2,45x3,10	ATOMM OFFICE	21,5	1	2			1		○	
		ATOMM SPA		2		4		2	○		
	XXL 10,5x3,40x3,10	ATOMM OFFICE	31,5	2	4			1		○	
		ATOMM STAFF		2	18			2			○
		ATOMM SPA		2		6		1	○		
		ATOMM Eco Market		2	2			1		○	
		ATOMM FOOD		2	3		18	1		○	
		ATOMM Cinema Pod		2			12	2	○		
		ATOMM QUEST		2	1	4		0		○	

- ✓ комплектация «под ключ» туристических объектов с различной специализацией
- ✓ комфортное размещение гостей всех возрастных групп
- ✓ гибкость при выборе ценовой категории объекта

КЛЮЧЕВЫЕ ПРЕИМУЩЕСТВА МОДУЛЕЙ АТОММ

АГЕНТСТВО
СТРАТЕГИЧЕСКИХ
ИНИЦИАТИВ

Инновационные технологии



- ✓ высокая точность изготовления деталей на станках с ЧПУ
- ✓ готовность к инсталляции систем «умный дом» и «интернет вещей»
- ✓ применение натуральных и современных материалов
- ✓ уникальная энергоэффективная конструкция

КЛЮЧЕВЫЕ ПРЕИМУЩЕСТВА МОДУЛЕЙ АТОММ

АГЕНТСТВО
СТРАТЕГИЧЕСКИХ
ИНИЦИАТИВ

Энергоэффективная конструкция

Индекс энергоэффективности

Годовое удельное
потребление
кВт ч / м²

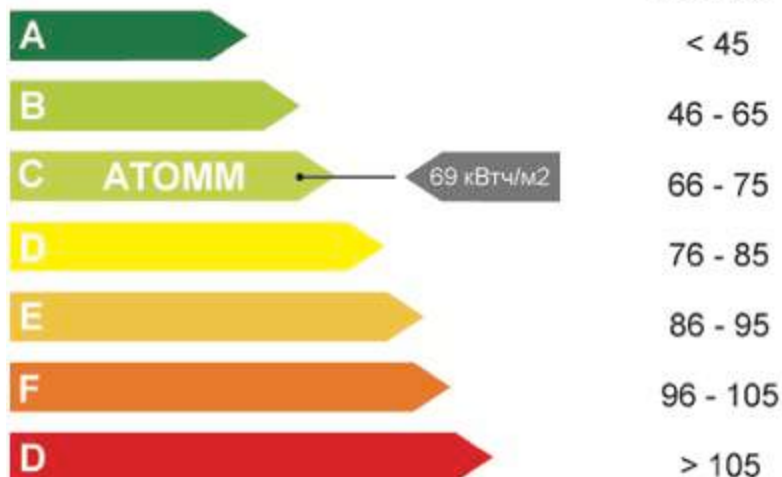

- ✓ низкие эксплуатационные затраты
- ✓ минимальные требования к инженерной инфраструктуре
- ✓ «зелёная» эко - система тур объекта
- ✓ применение возобновляемых источников энергии

КЛЮЧЕВЫЕ ПРЕИМУЩЕСТВА МОДУЛЕЙ АТОММ

АГЕНТСТВО
СТРАТЕГИЧЕСКИХ
ИНИЦИАТИВ

Высокое качество и богатая комплектация



- ✓ более короткий срок окупаемости
- ✓ стабильные рабочие места
- ✓ повышение лояльности клиентов
- ✓ охват всех туристических сезонов

КЛЮЧЕВЫЕ ПРЕИМУЩЕСТВА МОДУЛЕЙ АТОММ



АГЕНТСТВО
СТРАТЕГИЧЕСКИХ
ИНИЦИАТИВ

Использование во всех климатических зонах

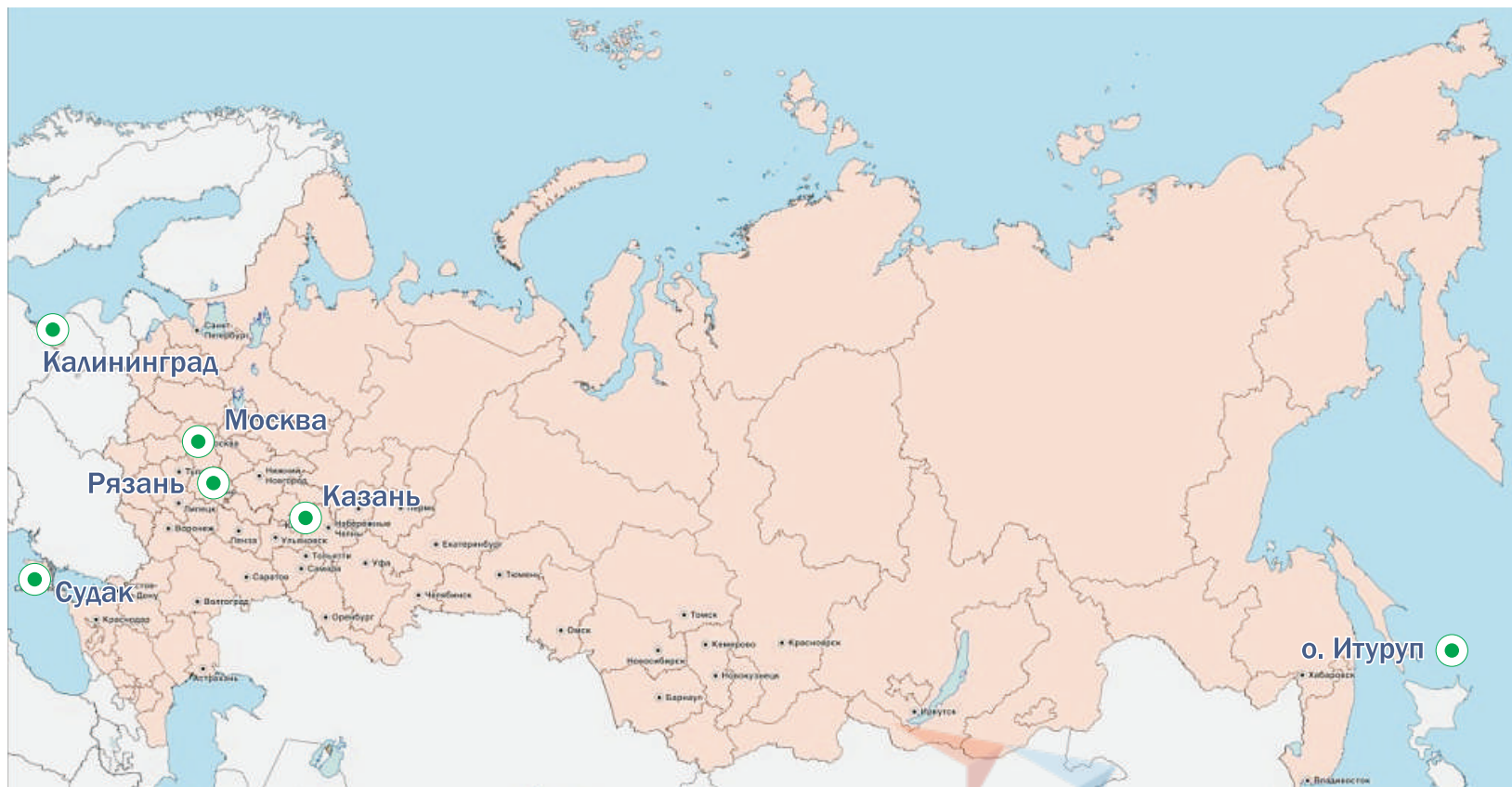

КЛЮЧЕВЫЕ ПРЕИМУЩЕСТВА МОДУЛЕЙ АТОММ

Полноценное раскрытие потенциала территорий



- Вовлечение большего числа субъектов МСП в туристическую индустрию за счёт снижения стартовых капитальных вложений в качественные объекты
- Создание современного регионального туристического продукта в уникальных природных локациях России

Российский инновационный Продукт



- Уникальные конструкторские и дизайнерские решения
- Патентная защита в России и Евросоюзе

Высокий экспортный потенциал

ЭКСПОРТНЫЙ АКСЕЛЕРАТОР
СБЕРБАНК
РОССИЙСКОЕ КОСМИЧЕСКОЕ АГЕНТСТВО

РЕЗУЛЬТАТ АНКЕТИРОВАНИЯ
оценки готовности к экспорту
ОБЩЕСТВО С ОГРАНИЧЕННОЙ ОТВЕТСТВЕННОСТЬЮ "КОНСТРУКТОРСКОЕ БЮРО АТОММ"



**PRICE from
USD 24,950**

Экспортная готовность компании

70%

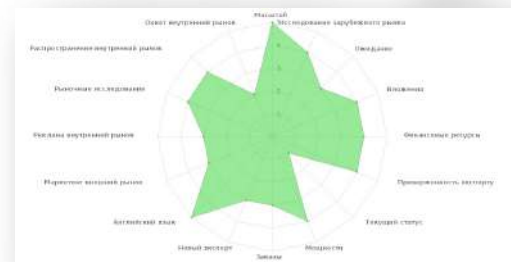

Готовность к экспорту продукции/услуг

83%



- Экологически - чистое сборочное производство
- Высокая локализация производства
- Цена в 2 – 3 раза ниже Европейских и Американских аналогов

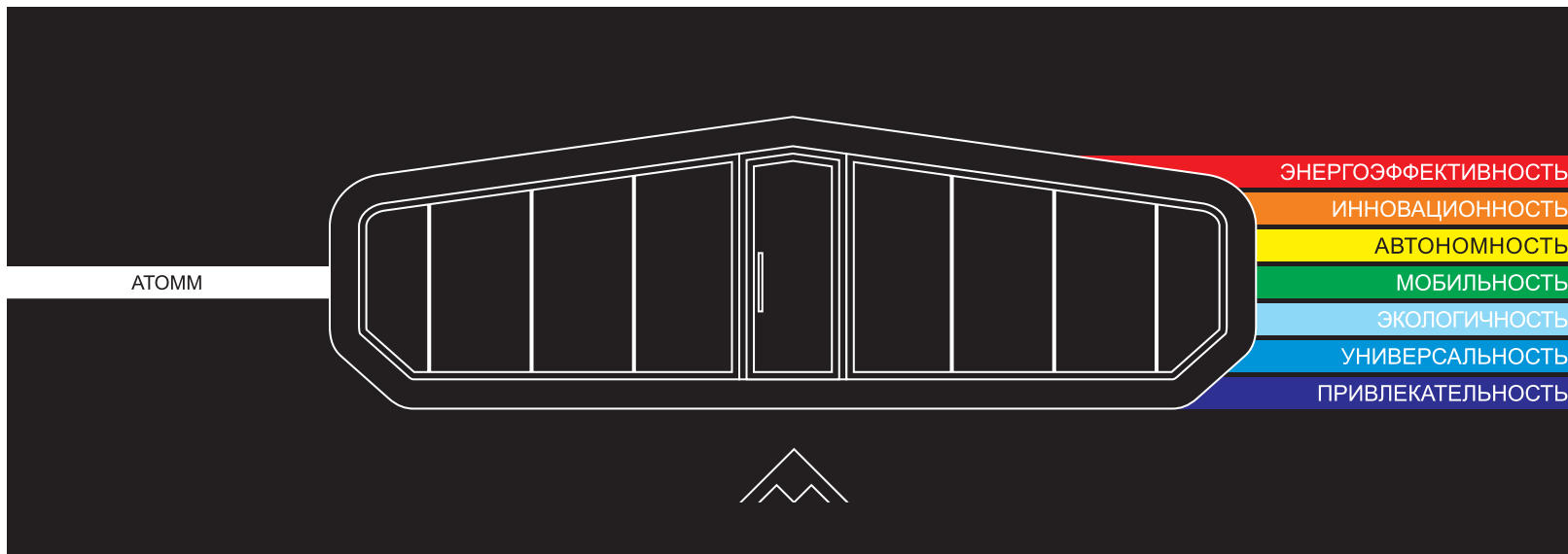

СПАСИБО ЗА ВНИМАНИЕ



CAMPWOOD

Быстровозводимые глэмпинги
от лаборатории каркасного строительства
Woodcastor

АГЕНТСТВО
СТРАТЕГИЧЕСКИХ
ИНИЦИАТИВ



Привет! Меня зовут
КАЧАЛОВ ДЕНИС,
я основатель лаборатории
каркасного строительства
Woodcastor

По образованию – архитектор.
До основания Woodcastor занимался
строительством заводов и
оптимизацией технологических
процессов на производственных
предприятиях.

АГЕНТСТВО
СТРАТЕГИЧЕСКИХ
ИНИЦИАТИВ

При строительстве собственного дома я понял, что существующие технологии это полное 🍌

Так возникла идея создать собственную технологию, которая сделает строительство доступным, быстрым и качественным одновременно.



СЕНТРАЛЬНОЕ
СТРАТЕГИЧЕСКИХ
ИНИЦИАТИВ

Так появилась лаборатория каркасного строительства Woodcastor

Идея в том, чтобы объединить строительство и современные технологии высокоточного производства.



АГЕНТСТВО
СТРАТЕГИЧЕСКИХ
ИНИЦИАТИВ

Стали поступать запросы на купольные конструкции.

Тема показалась интересной и появился собственный конструктив для сферических каркасов, который можно масштабировать и дополнять необходимыми элементами.

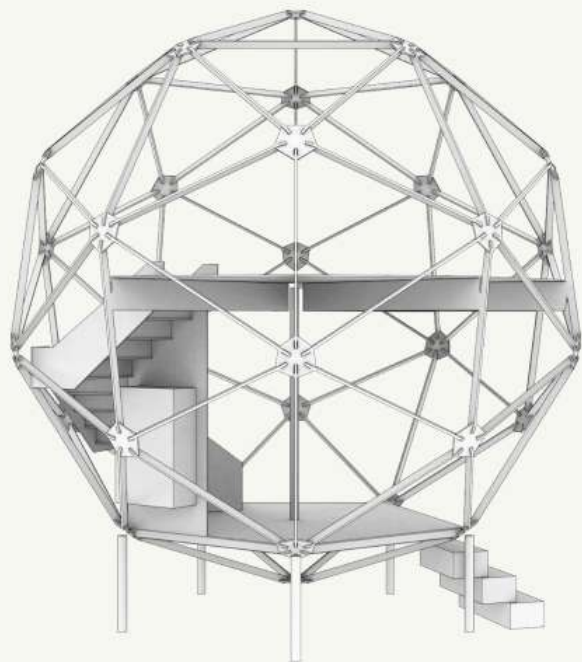

**Сейчас у нас есть готовый
продукт, который мы можем
поставлять в промышленных
масштабах**



АГЕНТСТВО
СТРАТЕГИЧЕСКИХ
ИНИЦИАТИВ

Мы можем быстро развивать и адаптировать наше решение реагируя на запросы рынка.

Поэтому мы - оптимальный партнер для всех участников рынка:



Девелоперы

которые занимаются созданием глэмпинг-проектов "под ключ"



Поставщики глэмпинг-решений

Производители текстильной архитектуры, интеграторы готовых решений



Отельеры

которые хотят увеличить номерной фонд быстро и без больших вложений



Инвесторы

которые готовы развивать новые направления внутреннего туризма

CAMPWOOD BASIC

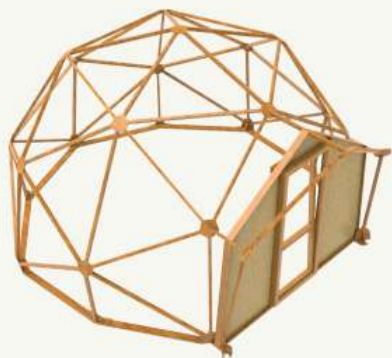

КАРКАС

₽ 57 000

- Каркас из LVL-бруса
- Конструкция дверного проема



КОМПЛЕКТ

₽ 145 000

- Каркас из LVL-бруса
- Конструкция дверного проема
- Тент из качественного ПВХ-материала

CAMPWOOD STATUM



КОМПЛЕКТ

₽ 350 000

ДИАМЕТР: 6м

МАТЕРИАЛ: ЛВЛ брус

ПЛОЩАДЬ

ВЫСОТА ПОТОЛКОВ

1 этаж: 8 кв.м.

1 этаж: 2 м.

2 этаж: 18 кв.м.

2 этаж: 3 м.

Общая: 26 кв.м.

КОМПЛЕКТАЦИЯ:

- Каркас
- Перекрытия 1 этажа
- Перекрытия 2 этажа
- Лестница
- Основание

АГЕНТСТВО
СТРАТЕГИЧЕСКИХ
ИНИЦИАТИВ



**ГОТОВ ОТВЕТИТЬ
НА ВАШИ ВОПРОСЫ!**



**АГЕНТСТВО
СТРАТЕГИЧЕСКИХ
ИНИЦИАТИВ**



Глэмпинг - везде как дома |

Глэмпинг – это новый вид туризма,
отдых «все включено» на природе

www.jb.camp

Виталий Олегович Язвенко



АГЕНСТВО
СТРАТЕГИЧЕСКИХ
ИНИЦИАТИВ

Давайте
знакомиться ;)



Мы ITшники
которые любят
путешествия))

Мобильные приложения, онлайн сервисы, VR и AR, запуск и развитие новых стартапов

Маркетинг, финмодели, инвестиции

Акселератор и технопарк



Спикеры на TEDx, Сколково, ВЭФ, Ru MeetUp, StartUp Tour, RuTechPark, и других мероприятиях.

A screenshot of the StartLab website. The website has a dark header with the StartLab logo and navigation links: УСЛУГИ, ПРОЕКТЫ, КОМАНДА, АКСЕЛЕРАТОР, and social media icons for Facebook and Dribbble. A phone number is also visible: +7 (814) 55 91 611. The main content area features several project cards with images and text descriptions:

- Uber Camp**: Бизнес-план разработки проекта UberCamp. Создание уникального мобильного сайта, разработка мобильного приложения, дизайн и внедрение телефонии.
- Мои Кошки**: Разработка и обучение приложения, постановка задачи продаж и привлечение инвестиций.
- Дачники.ру**: Проверенные идеальные продукты для представителей «Дачники.ру» по региону в 33 регионах РФ.
- АмурРента**: Проектирование и разработка информационного сайта новостей амурской области.
- Кемпинг Парк**: Привлечение спонсоров и инвестиций и комплексное сопровождение проекта: разработка продаж и продвижения.
- Технопарк Русский**: Создание, разработка, внедрение цифровой программы и бизнес-процессов для работы с клиентами и развитием технологий; разработка сайта технопарка RU и уникальной сети.
- Бизнес будущего #STARTUP**: Бизнес будущего. Организация и проведение цикла конференций, трендов и технологий совместно с крупнейшими партнерами и организаторами мероприятий.
- Есть Bike**: Разработка маркетинговой стратегии и исследование рынка в Европе, США, Китае и России. Подготовка к участию в краудфандинге.



12 лет реки,
горы, лес и
Непал с
дочкой





История про одну девочку

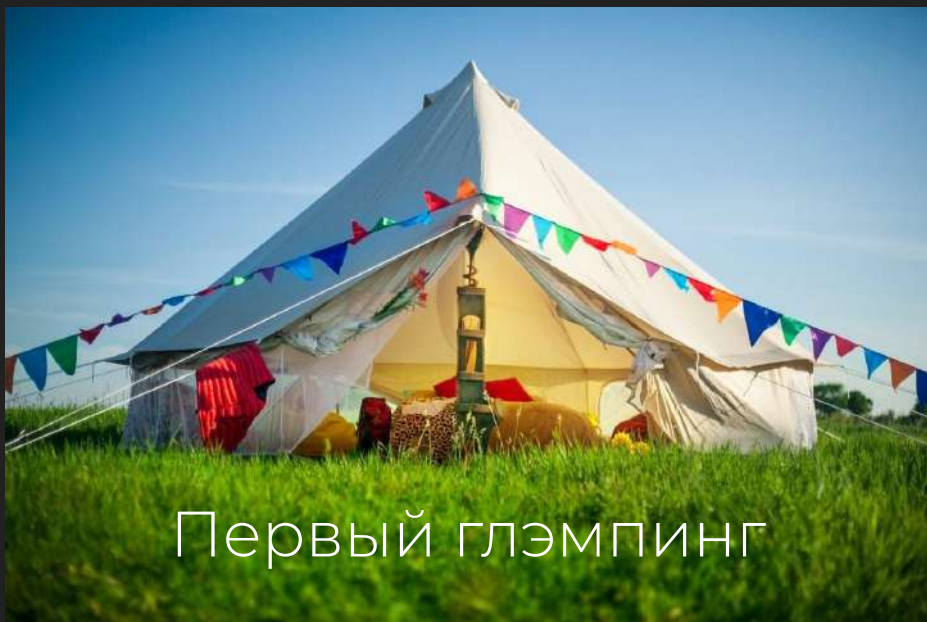

Первый глэмпинг



Почему Глэмпинг?



АГЕНТСТВО
СТРАТЕГИЧЕСКИХ
ИНИЦИАТИВ

www.jb.camp

\$ 25 000

Долго искали и
выбирали варианты



\$ 40 000



\$ 80 000



Собственное
решение

Smart
Glamping

от \$ 7 500

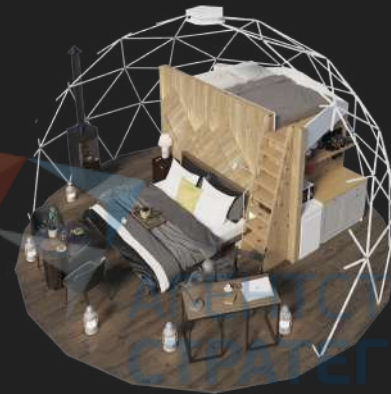



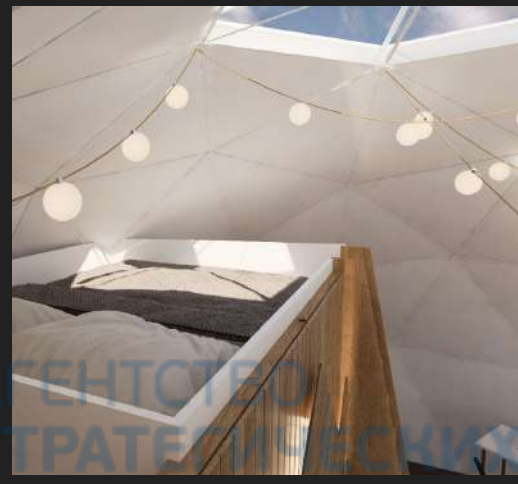

НАШИ РАЗРАБОТКИ

Типовой проект глэмпинга Jewelberry

Типовой проект состоит из 11 модулей и зоны SPA.
Десять куполов предназначены для проживания, один
для общей лаунж-зоны, SPA — каркасный бассейн или
бочки офуро. Площадь территории – 1-2 га.

Геокупол 33 м²

Модуль для проживания Ø6,5 м
8 шт.

Геокупол 50 м²

Модуль для проживания Ø8 м
2 шт.

Квадрокупол 100 м²

Общий модуль 10x10 м
Ресторан, лаунж, комната для персонала
1 шт.



<https://jb.camp/ru/project>

Глэмпинг в Грузии







Глэмпинг в Грузии



Себестоимость:

Купол с утеплителем, опционально до -30
от **\$ 3 650**

Минимальная версии домика
от **\$ 7 500** (старт)

Домик в полной комплектации
от **\$ 12 000** (премиум)

Окупаемость
2 - 3 года

Срок эксплуатации
15 и более лет

6M Стандарт (диаметр 6 м., высота 3,91 м., площадь 28 м2)		
Наименование	Все включено	Без интерьера
Фундамент и настил терраса 7x8 м. (можно изготовить на месте)	\$ 1 200,00	\$ 1 200,00
Каркас + Внешняя оболочка со стандартным входом	\$ 2 150,00	\$ 2 150,00
Утеплитель (до -30 градусов)	\$ 1 500,00	\$ 1 500,00
Внутренние модули (санузел, пол, второй ярус и т.д.)	\$ 1 400,00	\$ 1 400,00
Внутренняя отделка (стены, кухня, сантехника, можно изготовить на месте)	\$ 1 060,00	\$ 1 060,00
FF&E (интерьер, мебель, декор, можно заказать на месте)	\$ 3 000,00	\$ 0,00
Отопление, кондиционирование, вентиляция	\$ 1 000,00	\$ 0,00
Безопасность (датчики дыма, воды и тд)	\$ 100,00	\$ 100,00
Умный дом (голосовое и удаленное управление, замки, сенсоры, датчики и тд)	\$ 550,00	\$ 0,00
ИТОГО *	\$ 11 960,00	\$ 7 410,00

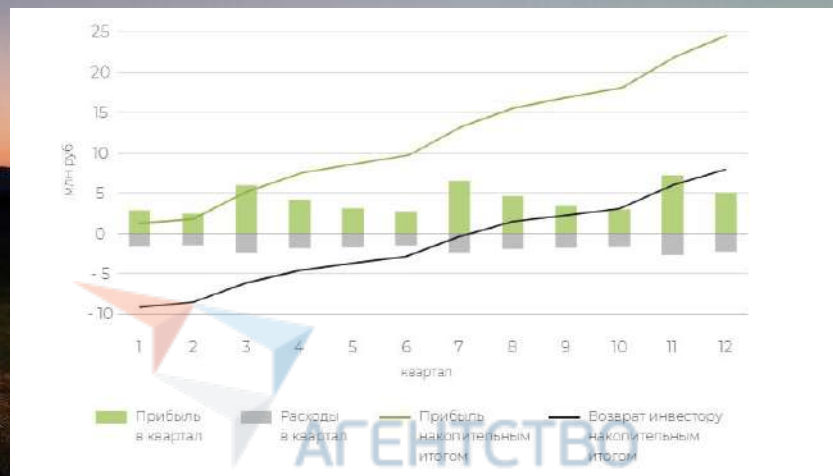

Jewelberry

Основные результаты

Номер периода	0	1	2	3	4	5	6	7	8	9	10	11	12	13	14	15	16	17	18	19	20	21	22	23	24			
Период	сент-19	окт-19	нояб-19	дек-19	яанв-20	февр-20	мар-20	апр-20	мая-20	июн-20	июл-20	авг-20	сент-20	окт-20	нояб-20	дек-20	яанв-21	февр-21	мар-21	апр-21	мая-21	июн-21	июл-21	авг-21	сент-21			
Выручка	1 915 593	956 620	1 457 230	1 477 825	598 988	640 765	630 122	690 556	1 080 904	1 597 919	2 081 802	2 030 757	1 184 708	1 163 207	1 765 796	1 724 326	676 656	758 714	742 375	761 951	1 276 796	1 805 437	2 316 943	2 254 271				
Переменные расходы, в т.ч.	-213 120	-209 216	-204 711	-203 032	-124 960	-124 228	-121 935	-127 490	-223 560	-328 040	-423 634	-414 048	-236 223	-234 497	-342 304	-344 704	-135 316	-150 502	-149 000	-154 004	-249 910	-395 271	-445 526	-433 000				
Постоянные расходы	-322 181	-321 808	-332 904	-333 404	-312 970	-313 277	-313 020	-313 784	-323 987	-336 298	-348 066	-347 024	-326 200	-325 787	-336 038	-330 388	-313 069	-315 047	-315 001	-315 480	-328 378	-342 914	-359 520	-352 225				
Точка безубыточности	-	407 785	407 282	430 820	421 197	394 083	395 010	394 529	394 991	407 597	422 597	439 060	435 434	409 955	409 022	424 038	424 126	392 132	394 213	393 454	394 270	408 785	428 285	436 090	436 021			
Маржинальный доход	802 332	796 413	1 152 519	1 106 792	474 320	514 479	500 287	560 354	1 270 076	1 058 348	1 025 688	945 437	928 710	1 393 456	1 379 034	541 341	508 076	595 385	620 607	1 020 888	1 000 100	1 805 407	1 821 111					
Маржинальность бизнеса %	-	79%	79%	79%	106%	79%	79%	79%	79%	79%	79%	79%	80%	80%	80%	80%	80%	80%	80%	80%	80%	80%	80%	80%	80%	81%	81%	
EBITDA	480 201	484 715	815 615	836 385	162 250	201 262	193 267	217 143	542 366	934 682	1 310 180	1 278 845	619 147	692 344	1 024 518	1 040 236	327 386	293 132	279 834	310 477	882 510	1 107 152	1 591 778	1 488 84				
Рентабельность EBITDA	47%	47%	56%	57%	27%	31%	30%	32%	50%	59%	63%	63%	52%	52%	60%	60%	34%	39%	36%	40%	54%	82%	85%	85%				
Аккордация	-70 580	-70 580	-70 580	-70 580	-70 580	-70 580	-70 580	-70 580	-70 580	-70 580	-70 580	-70 580	-70 580	-70 580	-70 580	-70 580	-70 580	-70 580	-70 580	-70 580	-70 580	-70 580	-70 580	-70 580	-70 580	-70 580	-70 580	-70 580
Продукты по сезону																												
Прибыль до налогообложения	803 215	597 226	742 629	758 489	83 364	134 214	116 281	140 157	485 380	857 486	1 233 153	1 201 657	543 161	623 958	947 533	963 256	109 406	216 186	269 818	203 491	616 524	1 080 368	1 434 792	1 351 81				
Рентабельность прибыли до налогообложения	-	40%	39%	51%	54%	14%	19%	19%	21%	43%	54%	58%	46%	45%	56%	56%	22%	28%	27%	30%	46%	59%	82%	82%				
Налоги	0	0	0	0	0	0	0	0	0	0	0	0	-46 213	-78 804	-142 130	-144 487	-21 900	-32 272	-30 427	-35 024	-42 320	-162 056	-116 210	-308 78				
Чистая прибыль	403 215	397 226	742 629	758 489	83 294	124 216	116 281	140 157	485 380	857 606	1 233 103	1 201 657	496 948	447 954	805 403	818 762	127 406	182 674	172 421	168 469	523 195	916 311	1 219 573	1 103 71				
Рентабельность по ЧП	-	40%	39%	51%	14%	19%	19%	21%	43%	54%	58%	58%	42%	39%	47%	47%	19%	24%	23%	25%	49%	82%	82%	82%				
Чистая прибыль накопленным итогом	403 215	790 441	1 533 073	2 292 675	2 376 239	2 502 405	2 618 730	2 758 883	3 244 274	4 081 908	5 315 103	6 516 820	7 012 709	7 498 833	8 265 235	9 083 667	9 211 837	9 384 711	9 507 132	9 705 000	10 288 785	11 207 100	12 420 078	13 008 77				

Инвестиции	-10 529 345	0	0	0	0	0	0	0	0	0	0	0	0	0	0	0	0	0	0	0	0	0	0	0	0	0	0
------------	-------------	---	---	---	---	---	---	---	---	---	---	---	---	---	---	---	---	---	---	---	---	---	---	---	---	---	---



СТРУКТУРА РАСХОДОВ	ТОЧКА БЕЗУБЫТОЧНОСТИ																									
Постоянные	45%																									
Переменные	55%																									
Урал Му в ласко	Урал Му в ласко	Урал Му в ласко	Урал Му в ласко	Урал Му в ласко	Урал Му в ласко	Урал Му в ласко	Урал Му в ласко	Урал Му в ласко	Урал Му в ласко	Урал Му в ласко	Урал Му в ласко	Урал Му в ласко	Урал Му в ласко	Урал Му в ласко	Урал Му в ласко	Урал Му в ласко	Урал Му в ласко	Урал Му в ласко	Урал Му в ласко	Урал Му в ласко	Урал Му в ласко	Урал Му в ласко	Урал Му в ласко	Урал Му в ласко	Урал Му в ласко	Урал Му в ласко

Финмодель на сайте
www.jb.camp



АГЕНТСТВО
СТРАТЕГИЧЕСКИХ
ИНИЦИАТИВ

www.jb.camp

Что значит Smart Glamping Jewelberry?

Тест драйв



АГЕНТСТВО
СТРАТЕГИЧЕСКИХ
ИНИЦИАТИВ

www.jb.camp

Лучший тест драйв который можно было придумать, это застрять в карантин на самоизоляцию в собственном глэмпинге :)



АГЕНТСТВО
СТРАТЕГИЧЕСКИХ
ИНИЦИАТИВ

www.jb.camp

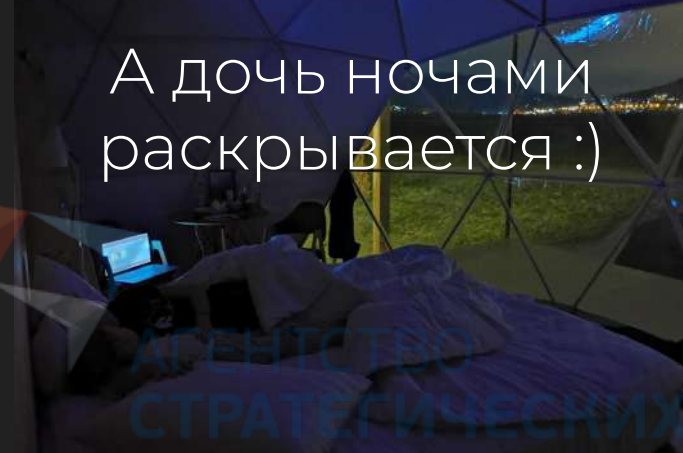
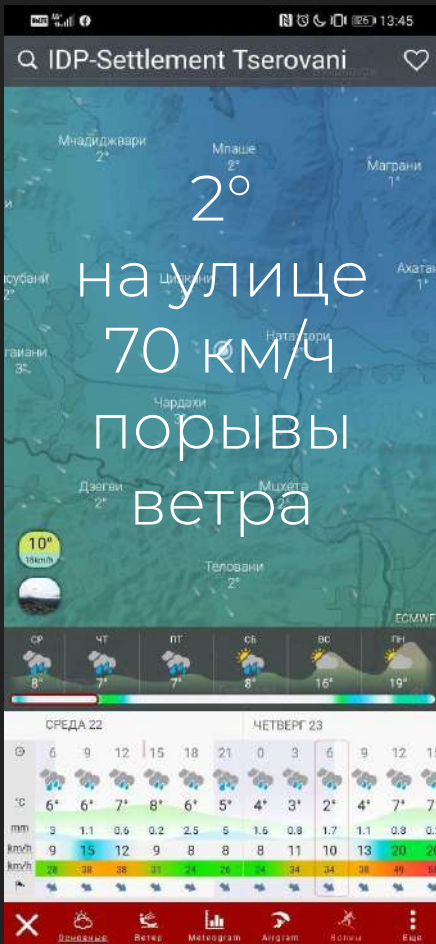



Живем в
глэмпинге

Instagram
@YaZzZzZvA



Спасибо за ваше внимание, все вопросы
можете писать мне лично



Язвенко Виталий Олегович
Основатель Jewelberry

+7 914 550 1611 (WA, TG, VB и тд)

www.jb.camp

Instagram @jb.glamping

Руководства на сайте АСИ



Книга 1

Анализ международного опыта развития экологического туризма на ООПТ



Книга 2

Руководство по социокультурному программированию



Книга 3

Руководство по функциональной организации ООПТ



Книга 5

Руководство по обращению с отходами на природных территориях

<https://asi.ru/library/ecotourism/>

<https://www.facebook.com/ecotourismASI>

<https://t.me/asitourism> (АСИ Туризм) моб.